

# Funkschau

Vereinigt mit dem Radio-Magazin

MIT FERNSEH-TECHNIK, SCHALLPLATTE UND TONBAND



Energie vom Ortssender  
Neue Bauanleitung:  
Nf-Mischverstärker  
Die Messung von Impedanzen  
Impulsgenerator für Fernsteuerung  
mit Praktikerteil  
und Ingenieurseiten

2. SEPT.-  
HEFT

18  
1956

PREIS:  
1.20 DM



  
**SIEMENS**  
**RADIO**

**SIEMENS-SUPER A 60s**  
 UKW/MW - 6 Röhren,  
 15 (8+7) Funktionen  
 15 (9+5+1) Kreise  
 elfenbeinfarben oder rot  
**155 DM**



**SIEMENS-SUPER B 61**  
 UKW/MW/LW - 6 Röhren,  
 16 (9+7) Funktionen  
 17 (9+6+2) Kreise  
**208 DM**



**SIEMENS-SUPER H 64**  
 9 Röhren, 20 (11+9) Funktionen  
 24 (13+8+3) Kreise  
 hell mattiert oder dunkel poliert  
**419 DM**



**SIEMENS-SUPER M 66**  
 10 Röhren, 22 (13+9) Funktionen  
 24 (13+8+3) Kreise - 6-Tasten-  
 Klangregister, 8 weitere Tasten  
**469 DM**



**SIEMENS-SUPER G 63**  
 8 Röhren, 18 (10+8) Funktionen  
 19 (10+6+3) Kreise - hell mattiert  
 oder dunkel poliert  
**339 DM**



**PHONO-SUPER K 65**  
 8 Röhren, 18 (10+8) Funktionen  
 19 (10+6+3) Kreise - dreitouriges  
 POLYDOR-Laufwerk  
**489 DM**



Unser weiteres Programm:

**SIEMENS-SUPER C 50**  
**298 DM**  
**KAMMERMUSIKSCHATULLE**  
**598 DM**

**SIEMENS-**  
**KAMMERMUSIKTRUHE TR 88**  
 9 Röhren, 20 (11+9) Funktionen  
 24 (13+8+3) Kreise - dreitouriger  
 POLYDOR-Plattenwechsler  
 Nußbaum hell oder normal  
**978 DM**



### Geräte für alle Kundenwünsche

Vom Kleinempfänger bis zum Kammermusikgerät reicht unser Geräteprogramm. Der unterschiedlichen Geschmacksrichtung Ihrer Kunden entsprechend, liefern wir verschiedene Typen wahlweise in heller oder dunkler Ausführung.

Alle Geräte erfüllen die Störstrahlungsbedingungen der Deutschen Bundespost und sind entsprechend den Vorschriften des VDE aufgebaut. Siemens-Rundfunkgeräte sind als besonders betriebssicher anerkannt.



# KURZ UND ULTRAKURZ

**Stereofonte für den Heimgebrauch.** Immer mehr Bandgeräte für das Abspielen stereofonisch aufgenommener Doppelspurbänder werden angeboten. In England liefert sie HMV (vgl. unseren Reisebericht aus England in diesem Heft der FUNKSCHAU auf Seite 760), und in den USA hat die RCA recht billige Geräte (295 und 350 Dollar) herausgebracht. Sie setzen sich aus einem Tonbandgerät für 19 cm/sec Bandgeschwindigkeit mit zwei Hörköpfen, zwei 2,5-Watt-Verstärkern und zwei Lautsprechergehäusen mit je drei Lautsprechern zusammen.

**Notdienst englischer Kurzwellenamateure.** Nach langen Verhandlungen zwischen der englischen Kurzwellenvereinigung RSGB und der britischen Postverwaltung ist nunmehr ein von den Amateuren betriebener Katastrophendienst im Entstehen. Schon jetzt erklärten etwa eintausend Sendeamateure ihren Beitritt zu dieser Organisation, die hauptsächlich bewegliche Stationen betreiben wird. 300 Geräte sind einsatzbereit; sie werden in Katastrophenfällen, etwa bei großen Überschwemmungen, Sturmverwüstungen usw., nach dem Ausfall der normalen Nachrichtenmittel mit der Zentrale des Britischen Roten Kreuzes in London Verbindung aufnehmen. Der allgemeine Anruf dieses Dienstes ist CQ RAEN.

**Fernsehen in Dänemark.** Der Fernsehsender Aarhus (Kanal 8) ist nach Kopenhagen (Kanal 4) und Odense (Kanal 3) der dritte in Dänemark. Für die neue Saison bieten 19 dänische Fabriken nicht weniger als 72 neue Fernsehempfänger bzw. Ausführungsformen an. Etwa die Hälfte sind 43-cm-Modelle, deren Tischausführung durchschnittlich 2000 dkr = 1200 DM kostet.

**Transistoren gut verkauft.** Nach zuerst nur langsamen Fortschritten beginnt sich der Transistor in den USA gut durchzusetzen. Im ersten Halbjahr 1956 lag die Fertigung bei 6 Millionen Stück; das ist das Vierfache im Vergleich zum 1. Halbjahr 1955. Fast alle Rundfunkgerätefabriken bringen „transistorisierte“ Empfänger heraus, darunter bereits Tischmodelle für 80 bis 100 Dollar und seit Anfang des Jahres Autoempfänger in kleinen Stückzahlen. Die General Electric Co. senkte kürzlich die Transistorpreise um 20 bis 27% und kündigte weitere Ermäßigungen für Anfang 1957 an. Auch für Siliziumtransistoren sind dank einer Preissenkung für hochreines Silizium auf 350 Dollar pro engl. Pfund = 453 Gramm günstige Aussichten vorhanden.

**Standardfrequenzsendungen aus Prag.** Wegen der schlechten Hörbarkeit der englischen Standardfrequenzsender (MFS Teddington) bzw. der amerikanischen Stationen (WWV Washington) hat das Institut für Theoretische Radiophysik der Akademie der Wissenschaften in Prag einen Standardfrequenzsender auf 3500 kHz eingerichtet. Er gibt einen Ton von 1000 Hz in verschiedenen Intervallen. Die Trägerfrequenz wird auf  $5 \times 10^{-3}$  genau eingehalten. Nach einer Mitteilung im OIR-Bulletin ist die Sendezeit Montag, Mittwoch und Freitag von 8 bis 9 Uhr.

**Tragbarer Fernsehsender.** Für Reportagezwecke brachte die RCA eine neue Fernsehsendeinrichtung heraus, bestehend aus einer nur 2 kg schweren Vidicon-Kamera mit elektronischem Sucher und einer Traglast von nur 7,5 kg Gewicht, die sich aus den Verstärkern, dem HF-Sender, dem Taktgeber und den Batterien für fünfständigen Dauerbetrieb zusammensetzt. Mit Ausnahme der Bildaufnahme- und der Sender-Endröhre werden nur Transistoren verwendet, insgesamt siebzig Stück. Ein erstes, mit Röhren bestücktes Entwicklungsmuster des Sender-Verstärkers wog einschl. Batterien 24 kg. Der elektronische Sucher kann mit einem Griff von der Kamera heruntergenommen und mit einem Klemmen um den Hals getragen werden.

**Überhorizont-Verbindungen.** Die amerikanische Bundesnachrichtenbehörde erwägt eine Lockerung des bisher straff gehandhabten Verbotes der Errichtung von Überhorizont-Verbindungen im UKW-Bereich. Troposphärische Verbindungen sollen im Bereich oberhalb von 940 MHz zugelassen werden, sobald gewisse Vorbedingungen geklärt sind. Ionosphärische Streustrahl-Verbindungen mit Sendern hoher Leistung im Bereich von 30 bis 60 MHz bleiben weiterhin Veruchen und den Militärs vorbehalten.

La Radio Industrie, Paris, wird drei kleinere Fernsehsender und Teile der Studioausrüstung nach Polen zum Aufbau der Stationen Posen, Lodz und Kattowitz liefern. Der Auftrag hat einen Wert von 4 Millionen DM. \* Drei neue Fernsehsender in Italien bringen dort die Zahl der Stationen auf 31. \* 10 Millionen DM wird der Ausbau des Funkhauses in der Masarenalle in Berlin, das kürzlich von den Russen freigegeben wurde, kosten. Darin ist die komplette technische Neuinstallation inbegriffen; im Frühjahr 1956 wird man fertig sein. \* Der Österreichische Rundfunk ist durch ein staatliches Darlehen in die Lage versetzt worden, bis Jahresende auf dem Kahlenberg, auf dem Gaisberg und auf dem Schöckl neue, starke Fernsehsender aufzustellen. \* Nachdem der Vertrag über Lieferung des Auslandsmaterials mit dem United Press-Fernsehdienst abgeschlossen worden konnte, wird die Tagesschau im Deutschen Fernsehen ab 1. Oktober täglich außer Sonntags von 20 bis 20.15 gesendet werden. \* Hugo Sonnenberg, aktiver Radiohändler in Hamburg, will ein „Haus der Rundfunkwirtschaft“ als Zentrale für Unternehmensezwecke usw. errichten. Die ersten 20 000 DM sind aus Händlerkreisen bereitgestellt worden. \* Von 1,5 auf 18 kW eff. Leistung wurde der UKW-Sender Dillberg I des Bayerischen Rundfunks verstärkt (98,7 MHz, Mittelwellenprogramm). \* Am 30. August bestand der Bundesverband des Elektrogroßhandels (VEG) e. V. zehn Jahre. \* Wer zwischen dem 1. und 20. September im Bereich der OPD Stuttgart und Karlsruhe seinen Fernsehempfänger bei der Post anmeldete, nahm an einer gut ausgestatteten Lotterie des Südd. Rundfunks teil. 1. Preis: 1 Mercedes 180, 2. Preis: 1 Opel-Rekord usw. . . . bis „herab“ zur Alpina-Schreibmaschine. \* Bei einer Befragung in der Industriestadt Mari i. W. ergab sich, daß von 1000 Befragten 32 einen Fernsehempfänger besaßen, 528 wollten gerne einen haben und 427 lehnten einen Kauf ab; u. a. war noch immer die Begründung von „technischen Kinderschuhen“ des Fernsehens zu hören . . .

**Unser Titelbild:** Ein spannender Amateur-Wettbewerb: Mit einem transportablen 80-m-Fellempfänger auf der Fuchsjagd; Näheres hierzu auf Seite 760. (Foto: E. Koch)

## EITEL-McCULLOUGH, INC. SAN BRUNO, CALIFORNIA

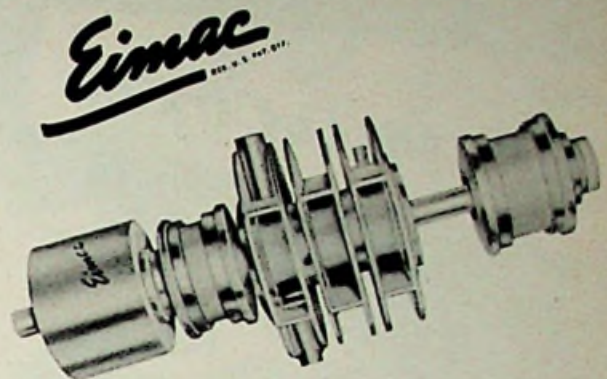

Type 3 K2500 SG

### 1-kW-Klystron

Frequenzbereich 1700-2400 MHz

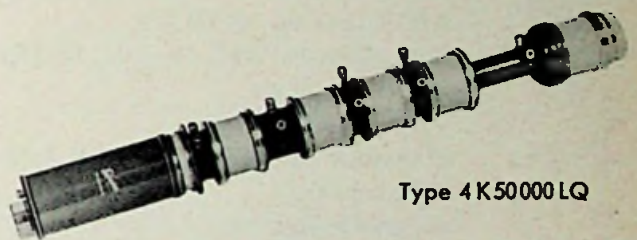

Type 4 K50000 LQ

### 10-kW-Klystron

Frequenzbereich 700-1000 MHz

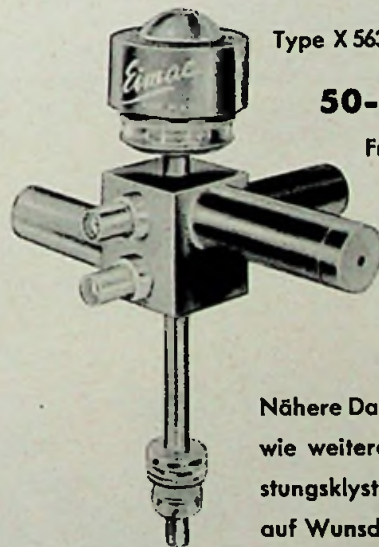

Type X 563

### 50-W-Klystron

Frequenzbereich  
5500-7500 MHz

Nähere Daten über obige, sowie weitere Eimac-Hochleistungsklystron-Röhren stehen auf Wunsch zur Verfügung

Vertretung für Deutschland: Henley & Co. Inc., New York

ALLEINVERTRIEB: SCHNEIDER, HENLEY & CO. G.M.B.H.

München 59, Groß-Nabas-Str. 11, Telef.: 4 62 77, Telegr.: Elektradimex



10 JAHRE

EIN JUBILÄUM



DAS VERPFLICHTET

# Dynacord

## Umfangreiches Programm der modernen ELA-TECHNIK

- Kofferverstärker - Koffermischverstärker
- Mischverstärker bis 100 Watt
- Verstärker mit UKW-Super bis 100 Watt
- Hi-Fi-Verstärker
- Kinoverstärker
- Musikbox-Verstärker
- Rufverstärker
- Kommandoverstärker
- Gestellverstärker
- Verstärker für Plattenspieler und -wechsler

### Als Besonderheiten:

- a) Der bisher unerreichte Hi-Fi-Mischverstärker MV 15 in neuer technischer Auslegung mit einer Verstärkung von mehr als 100 db, noch breiterem Frequenzumfang, noch größerem Brummabstand, noch kleinerem Klirrfaktor, noch größerer Anhebung (20 db) und den kleinsten Abmessungen!

- b) In Kürze lieferbar:

Verstärker mit eisenlosem Ausgang und erstmaligen Leistungen bis ca. 100 Watt, ebenfalls nach eigenen, bisher unbekanntem Schaltungen. Geräte mit unvergleichlich hoher Wiedergabe - Qualität!

# Dynacord

INGENIEUR W. PINTERNAGEL KG.  
LANDAU-ISAR

die Spezialfabrik, die seit 10 Jahren nur ELA-Geräte entwickelt und herstellt und sich bereits mit 5-stelligen Fertigungszahlen auf dem Markt befindet, ein Beweis der Qualität und des Vertrauens!

## Briefe an die FUNKSCHAU-Redaktion

### Kondensator für 20 Pfennige verdarb Fernseh-Übertragung

waz Wuppertal, 26. Juni. Ein winziger Kondensator im Wert von 20 Pfennigen war die Ursache für die Störung des Fernsehempfanges der Sportübertragung am Sonntag Nachmittag. Der Kondensator brannte in einer Anlage des Fernmeldeturms Wuppertal der Deutschen Bundespost durch. Es dauerte längere Zeit, bis der kleine Schaden entdeckt wurde. Etwa 150 fernmündliche Anrufe bei den Technikern des Fernmeldeturms Wuppertal während der Störungszeit verzögerten zudem die Behebung des Schadens.

Ein Leser schickte uns diese Zeitungsmeldung und bemerkte dazu:

Kommentar wäre eigentlich überflüssig, wenn nicht dieser Ausfall der Fernsehsender Laagenberg und Bonn sich derart ausgewirkt hätte. Unzählige Anrufe bei den Fachgeschäften, bei der Bundespost, beim Westdeutschen Rundfunk usw.! Hier in Mülheim-Ruhr war der Ausfall des Kanals 9 besonders deprimierend, denn es handelte sich bei der Fernsehübertragung ja um das Endspiel der Fußballamateure um die Deutsche Meisterschaft zwischen Neu-Isenburg und VfB Speldorf. Speldorf ist einer der größten Stadtteile von Mülheim-Ruhr! Und dann die Pleite mit dem „20-Pfennigs-Kondensator“... Wenn das stimmt, muß man der Lieferfirma eine große Rüge erteilen, daß sie nicht besseres Material benutzt hat. Möge sie sich einmal dazu äußern.

H. K., Techn. Betriebsleiter o. D.  
Mülheim-Ruhr

### Erfahrungen beim Bau eines Blitzgerätes

FUNKSCHAU 1955, Heft 23, Seite 536

Auch ich habe mir mit den Bauteilen der Firma Rodschinka ein Blitzgerät gebaut. Ich habe aber mit einer Testserie einwandfrei festgestellt, daß bei Verwendung von 1000 µF das Negativ nur unwesentlich dichter ist als bei Verwendung von einmal 500 µF. Ich habe mein Gerät daraufhin verkleinert und einen Kondensator ausgebaut. Es ist also so, daß der doppelten elektrischen Leistung keinesfalls eine doppelte Lichtmenge entspricht. Die Blitzröhren geben eben nicht mehr als eine begrenzte Luxzahl her. Jeder Amateur sollte daher vor Nachbau prüfen, ob sich bei seiner Röhre der Einbau zweier Kondensatoren lohnt. Der höhere Aufwand, vor allen Dingen die unnötige Vergrößerung des Elektronenblitzgerätes sind Quellen ständigen Ärgers.

H. B., Darmstadt

Die uns vorliegenden Testaufnahmen sind mit einer Contaflex (Belichtungszeit 1/60 sec, Blende zwischen 4 und 11 variiert, Film Isopan 1710° DIN) aufgenommen worden. Das Blitzgerät enthielt jeweils 500 oder 1000 µF Kapazität, und die Spannung wurde in jedem Falle auf 500 Volt eingestellt. Die Negative zeigen in ihrer Dichte tatsächlich nur ganz geringe Unterschiede insbesondere bei kleiner Blende.

## Schweden startet das Fernsehen

Mit „erheblichen Abschlüssen“, wie er lächelnd bemerkte, bestieg der Försäljningschef (Verkaufsdirektor) der schwedischen Aktiengesellschaft für drahtlose Telegraphie, Trygve Hildenborg, mit 30 Rundfunkhändlern und -technikern aus ganz Schweden auf dem Langenahagener Flugplatz wieder die Chartermaschine zum Weiterflug nach Hamburg, Malmö und Stockholm. Drei Tage lang waren die Schweden in Hannover zu Gast.

Mittelpunkt der Deutschlandreise war die Besichtigung des Gerätewerkes von Telefunken an der Göttinger Chaussee. Ihr Hauptaugenmerk richteten die Schweden dabei auf die Herstellung der Fernsehgeräte, da Schweden am 16. September als eins der letzten europäischen Länder mit einem regelmäßigen Fernsehprogramm begann. Gerade in diesen Tagen hat auch die Deutsche Bundespost durch eine Telefunken-Richtfunkverbindung vom Bungsberg/Holstein zu dem 45 km entfernten Puttgarden an der Nordküste Fehmarns den endgültigen Anschluß Dänemarks an die Eurovision hergestellt.

Vor dem Rückflug nach Schweden erklärte Verkaufsdirektor Hildenborg, daß der Fernsehstart in Schweden mit etwa 30 000 Fernsehern beginnen würde. Für den Aufbau des Fernsehnetzes in dem flächenmäßig großen und zum Teil dünn besiedelten Land hat sich Schweden einen Zehn-Jahresplan gesetzt. In Südschweden empfängt man auch das dänische Fernsehprogramm. Die Teilnehmergebühren betragen 75 Schwedenkronen im Jahr (rund 60 DM).

Der Hannoversche Exportleiter von Telefunken, William Olufs, erklärte, Schweden folge in der Einfuhr deutscher Rundfunkgeräte an zweiter Stelle nach den USA. Diese Einfuhr sei im letzten Jahr erheblich gestiegen. Dies sei insbesondere auf die Nachfrage an Empfängern mit hoher Klanggüte und die vorbildliche deutsche UKW-Technik zurückzuführen. Fernsehgeräte werden nach den USA wegen der anderen Norm nicht exportiert. Schweden dagegen hat sich auch auf die in Deutschland eingeführte europäisch-625-Zeilen-Norm eingestellt,



Trygve Hildenborg, Schweden (links), und William Olufs, Telefunken (rechts)



## Fernsehen im Nahen Osten

Eine Pressemitteilung der Norddeutschen Mende GmbH, daß kürzlich ein Sonderflugzeug der KLM hochwertige Nordmende-Fernsehempfänger, darunter Luxuskombinationen, nach dem Irak transportierte, lenkt die Aufmerksamkeit auf ein neues Absatzgebiet für deutsche Fernsehempfänger. Der Übersee-Export heimischer Fernsehgeräte war bisher gering, denn die USA und Canada als bedeutendste Fernsehländer der Welt sind für deutsche Geräte noch nicht erschlossen. Japan ist autark, während die verschiedenen südamerikanischen Staaten mit Fernsehsendern, darunter Argentinien, Brasilien, Uruguay und Columbien, deutsche Empfänger meist aus handelspolitischen Gründen nicht oder nur in unerheblichem Umfange hereinlassen. Ein erster Überseevorstoß der deutschen Industrie nach Eröffnung der marokkanischen Fernsehender der Telma in Casablanca und Rabat verlief nach deren Betriebseinstellung im Wüstensand.

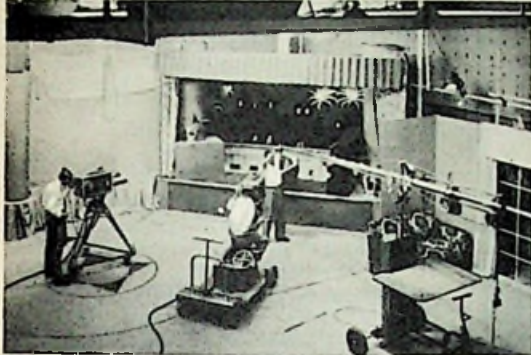

Blick in das Fernsehstudio Bagdad

Inzwischen errichteten britische Firmen einen Fernsehsender in Bagdad. Er wurde nach seiner ersten Vorführung auf der Britischen Industrie-Messe im Vorjahr von der Regierung des Irak gekauft und im Mai dieses Jahres von König Faisal eröffnet. Obwohl sich die wirtschaftliche und soziale Struktur des Landes weitgehend von den europäischen Verhältnissen unterscheidet, zeichnet sich doch eine gewisse Nachfrage nach Empfängern ab. Das Fernsehen wird im Zweistromland auf lange Zeit hinaus das Privileg einer dünnen, wirtschaftlich mächtigen Oberschicht bleiben, während das „Volk“ sich die Programme im Kaffeehaus, dem uralten Zentrum des Lebens im Orient, ansehen wird. Es sind also Empfänger mit großen Bildschirmen nötig. Während der ersten Vorführungen in den Kaffeehäusern Bagdads kam es zu turbulenten Szenen. Die temperamentvolle Menge warf rücksichtslos die Einrichtungsgegenstände auf die Straße, nur um genau sehen zu können.

Das Fernsehstudio ist ein in England vorfabriziertes Fertighaus mit einer leistungsfähigen Klimaanlage. Die Technik stammt von Pye, Ltd. Der noch schwache Sender strahlt mit einer Richtantenne zum Stadtzentrum. Sehr wichtig war die Entscheidung für das 625-Zeilen-Bild anstelle der englischen Norm von 405 Zeilen.

Als nächster Schritt im Vorderen Orient ist die erneute Vorführung des Fernsehens auf der Internationalen Messe in Damaskus (1. bis 30. September) zu nennen. Zwölf englische Firmen haben sich zu einer Gemeinschaftsschau zusammengefunden, nachdem in der gleichen Stadt bereits 1954 von Pye eine Fernsehvorführung große Begeisterung erweckt hatte.

In Ägypten will die Regierung in Kürze je einen Fernsehsender in Alexandria und Kairo errichten; die Ausschreibungen für die Lieferungen sind bereits ergangen. Es sei erwähnt, daß als drittes Land in Ostasien (nach Japan und den Philippinen) Thailand dem Fernsehen erschlossen worden ist. Bereits seit einem Jahr arbeitet der Regierungssender HS 1-TV mit der amerikanischen Norm (525 Zeilen, 6 MHz Kanalbandbreite) in Bangkok. Er wurde von der RCA geliefert, die auch das Studio und die U-Wagen baute. Bis vor einiger Zeit hatten die Amerikaner das Lieferungsmonopol für Empfänger zugelassen. Nordmende exportierte bereits die ersten Fernsehtruhen nach Bangkok. K. T.



Anlässlich des Convents der Demokraten in Chicago wurden von der ABC-TV-Station Fernseh-Reportagen durchgeführt. Bei diesen gelangte die von Grundig entwickelte kleinste Fernseh-Aufnahmekamera der Welt zum Einsatz. Unser Bild zeigt den Kommentator Goddard mit der Aufnahmekamera

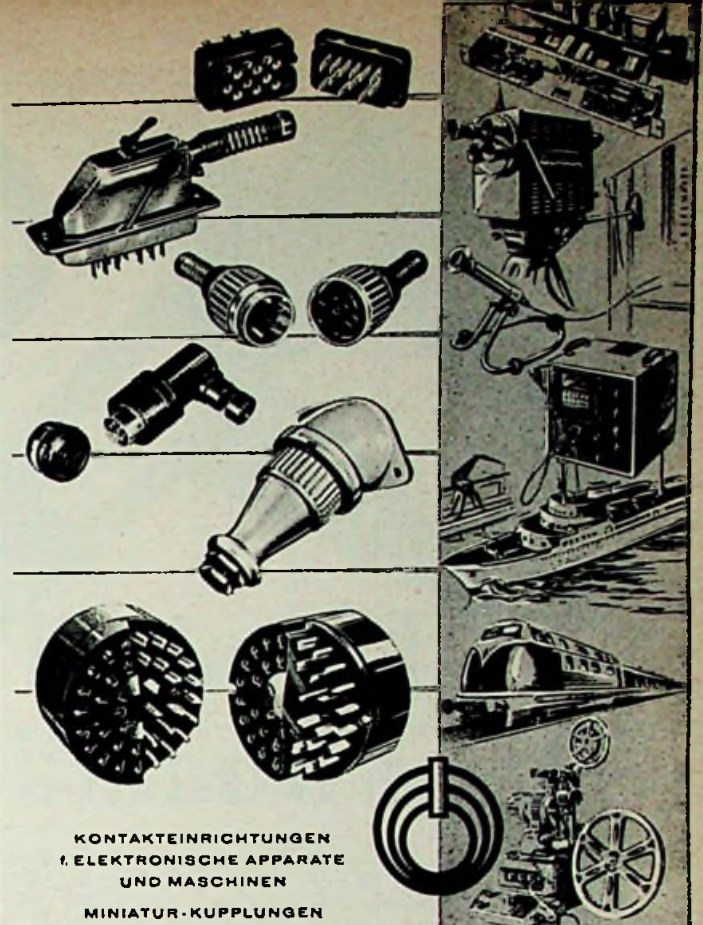

KONTAKTEINRICHTUNGEN  
ELEKTRONISCHE APPARATE  
UND MASCHINEN  
MINIATUR-KUPPLUNGEN

**TUCHEL-KONTAKT HEILBRONN/NECKAR**

TEL. 3388-0800 - FX 0720-616

Während der Deutschen Industrie-Ausstellung Berlin vom 15. — 30. 9. 56 Sonderschau bei unserer Generalvertretung Berlin, Walter Danöhl, Berlin W 35, Schönberger Ufer 59, Tel. 244193, FS. 018 3208



**Metrawatt** UNIVERSAL-MESSGERÄT



DM 108-

*Unvergleichlich handlich und vielseitig!*

METRAWATT A.G. NÜRNBERG



kT<sub>0</sub>

Diese Bezeichnung mit einer vorgesetzten Ziffer ist in vielen Aufsätzen über Fernsichttechnik in der FUNKSCHAU zu finden. Sie ist ein Maß für das Eigenrauschen des Empfängers und wird zur Kennzeichnung der Empfindlichkeit von Empfängern benutzt, die eine hohe Verstärkung aufweisen und in Frequenzbereichen ohne stärkere äußere Störungen arbeiten, also im Meter- und Dezimeterwellenbereich. Neben Eigenrauschen ist auch die identische Bezeichnung **Geräuschfaktor** gebräuchlich.

Man muß sich alle Rauschquellen eines Empfängers in seinem Eingang konzentriert vorstellen, d. h. an jener Stelle, an der die EMK der Antenne eingeführt wird. Für die Praxis gilt: Die Summe aller Rauschspannungen = U, die Bandbreite des Empfängers = Δf und sein Eingangswiderstand = R stehen in folgender Beziehung:

$$\frac{U^2}{4 \cdot R \cdot \Delta f} = n \cdot kT_0$$

k = 1,37 · 10<sup>-23</sup> (Boltzmannsche Konstante)

T<sub>0</sub> = absolute Temperatur mit dem absoluten Nullpunkt als Bezug, so daß + 20° C gleich 293° C zu setzen sind.

Der gefundene Wert n k T<sub>0</sub> nennt jene Signalspannung, die dem Empfänger zugeführt werden muß, damit Gleichheit zwischen Signal- und Rauschpegel herrscht (dieser Zustand wird auch mit Grenzempefindlichkeit bezeichnet). - Der ideale rauschfreie Empfänger, dessen Antenne keine zusätzliche Rauschspannung aufnimmt (etwa kosmisches Rauschen), hat die Rauschzahl 1. n gibt also an, um wieviel mal größer die im Empfänger auftretende Rauschleistung gegenüber dem absolut rauschfreien, d. h. idealen Empfänger ist. Der Praktiker wird daraus erkennen, daß die Rauschzahl niemals unter 1 sinken kann. (Ausführliche Abhandlungen zu diesem Thema vgl. FUNKSCHAU 1956. Heft 2, S. 51-54, und Heft 9, S. 339...342).

**Zitate**

Ein Mann an einem Schaltbrett in einem Turm wird in der Lage sein, die Bewegungen von Güterwagen auf einem 260 000 qm großen Verschiebebahnhof mit Hilfe des Fernsehens zu beobachten und zu lenken. Das ist das erste Mal, daß das Fernsehen zu diesem Zweck in Großbritannien eingesetzt wird (Englische Rundschau, Nr. 27, Juli 1956).

Gliederung der Kosten: Fernseh-Programmproduktion 3,064 Mill. DM = 84,5 % der Gesamtaufwendungen, Ausstrahlung (Technik) 0,378 Millionen DM = 10,5 % und Verwaltung 0,183 Millionen DM = 5 % (Aus dem Geschäftsbericht des Bayer. Rundfunks für die Zeit vom 1. April 1954 bis 31. März 1955).

Der Umsatz konnte auf 250 Mill. DM gesteigert werden, und die Zahl der Betriebsangehörigen belief sich am Ende des Geschäftsjahres auf 15 000. Bilanz und Gewinn- und Verlustrechnung zum 31. März 1956 weisen einschließlich des Gewinn-Vortrages von 60 589 DM einen Gewinn von 2,5 Millionen DM auf (Aus dem Geschäftsbericht der Telefunken GmbH über das Geschäftsjahr vom 1. 4. 1955 bis 31. 3. 1956).

Durch mehrmalige Wiederholung eines gesendeten Signals und zeitgerechte Addition der zugehörigen Empfangssignale wird eine Entstörung erzielt, so daß eine Übertragung bei kleinerem Signal / Geräuschverhältnis möglich wird. Zwar addieren sich die Signale linear und die Störungen quadratisch; beurteilt man aber die Verbesserungen nur hiernach, so erhält man das im allgemeinen zu günstige Ergebnis, daß das Verhältnis von Signal- zu Geräuschleistung auf der Strecke um den Faktor n vermindert werden darf. Die Untersuchungen zeigen dagegen, daß dieser Verbesserungsfaktor kleiner ist, nämlich, daß er zwischen  $\sqrt{n}$  und n liegt („Die Verbesserung des Signal / Geräuschverhältnisses durch Wiederholung von Signalen“, Frequenz Bd. 10. Juni 1956).

**Kleinheit + Qualität**

Bei Miniatur-Übertragern vom Labor-W haben Sie die Gewähr, daß die Verkleinerung der Bauelemente nicht auf Kosten der Qualität geht.

Labor-W-Miniatur-Übertrager können in den meisten Fällen auch dort eingesetzt werden, wo früher weit größere Tonfrequenz-Übertrager notwendig waren, z.B. als Mikrophon-Eingang-Trafo. Sie lassen sich aber auch als Zwischen-Übertrager u. als Ausgangs-Übertrager verwenden. Es stehen ungeschirmte und geschirmte Bauformen zur Verfügung:

**Miniatur-Übertrager TM 001**  
Hauptsächlich für den Bedarf der Industrie gedacht. Er besitzt in seiner Normalform keine Abschirmung.

**Miniatur-Übertrager TM 212**  
Er ist in einen Mumetall-Becher eingekapselt, der ihn gegen magnetische Störfelder schützt. - Die Montage ist einfach, da sich an der Unterseite des Bechers ein M4-Gewindestutzen befindet. Die Anschlußdrähte werden frei herausgeführt.

TM 001 und TM 212 sind mit den Übersetzungsverhältnissen 1:15 und 1:30 bei einer Primär-Anpassung von 200Ω lieferbar. Sonderwünsche können bei entsprechenden Stückzahlen berücksichtigt werden.

Als Beweis für die Qualität der Miniatur-Übertrager die Frequenzgänge der Standard-Typen:

**Frequenzgang Miniatur-Übertrager**  
Obere Kurve:  $\bar{u} = 1:15$ , untere Kurve:  $\bar{u} = 1:30$   
Generatorwiderstand in beiden Fällen 200 Ω. Sek.-Belastung 500 kΩ // 10 pF

**Sensbrücker**  
BISSENDORF / HANNOVER



MIT FERNSEH-TECHNIK UND SCHALLPLATTE UND TONBAND  
FACHZEITSCHRIFT FÜR FUNKTECHNIKER

## Englands Radioindustrie holt auf

Der kontinentale Besucher erhält auf der Radio Show 1956, der traditionellen englischen Funkausstellung im riesigen Londoner Ausstellungspalast Earl's Court keinen schlechten Eindruck von der Produktion der englischen Rundfunk-, Fernseh- und Phonindustrie. Einen nicht minder positiven Eindruck gewinnt er beim Besuch der englischen Rundfunkgesellschaft BBC, der kommerziellen Fernsehgesellschaft ITA bzw. ihrer Programmlieferanten, in Rundfunk- und Fernsehgerätefabriken sowie im Gespräch mit maßgebenden Herren der Industrie. Es ist so vieles besser geworden: die Gehäuse der Empfänger, die Reichhaltigkeit der Fernsehprogramme und – warum soll man es nicht sagen – die Speisekarten in den Restaurants rund um Piccadilly. Aber dann stellt der bereits erwähnte kontinentale Besucher seufzend mit einem Blick in die Brieftasche fest, daß die Preise davonlaufen. London ist ein teures Pflaster.

Rundfunk und Fernsehen hingegen sind billig. Der Engländer zahlt für die Teilnahme am Rundfunk 1 £, also rd. 12 DM jährlich, und für das Fernsehen plus Rundfunk 3 £, also rd. 36 DM im Jahr. Die Preise der neuen Empfänger entsprechen ungefähr den unsrigen, wobei die außerordentlich hohe Verkaufssteuer bereits eingerechnet ist. Sie beträgt seit dem 18. Februar dieses Jahres 60% auf den Großhandelspreis, das wirkt sich auf den Verkaufspreis als eine Verteuerung von ungefähr 35% aus. Außerdem bestehen harte Vorschriften hinsichtlich der Teilzahlungsbedingungen; es müssen 50% Anzahlung genommen werden. Die Ratenlaufzeit ist auf 24 Monate maximal festgelegt worden. Seither sind die Teilzahlungsverkäufe bei Rundfunkgeräten um 10% und bei Fernsehgeräten um 15% zurückgegangen. Der Handel klagt im allgemeinen über Umsatzrückgang. Im zweiten Quartal des laufenden Jahres verminderten sich die Verkäufe der Rundfunkempfänger um 10%, die der Musikmöbel um 26% und der Fernsehempfänger um 10%. Insgesamt gesehen veruchte die Industrie eine Produktion von 2,1 Millionen Rundfunkempfängern (1954: 2,019) und 1,8 Millionen Fernsehgeräte (1954: 1,23). Der Export erreichte 1955 ungefähr 360 000 Rundfunk- und 6700 Fernsehempfänger.

Genug von den kommerziellen Dingen – den Mann auf der Straße interessiert vielmehr die Debatte um Wert oder Unwert des Werbefernsehens, das in London in Kanal 9, also Band III, übertragen wird. Zur Zeit wohnen bereits 60% aller englischen Familien im Bereich eines der drei Werbefernsehsender, während 95% theoretisch am BBC-Fernsehen teilnehmen können. Anders freilich sieht es mit der tatsächlichen Geräteausstattung aus. Bisher lagen sämtliche Fernsehsender Englands in Band I, so daß für die Aufnahme eines Werbefernsehsenders ein Zusatzgerät oder ein neuer Empfänger benötigt werden. 12% aller Familien haben ihre Empfänger bereits umgerüstet, während 40% das BBC-Programm empfangen.

Man sprach vor einiger Zeit viel von den Plänen für ein zweites Fernsehprogramm der BBC, nach dessen Verwirklichung es dann in England insgesamt drei Programmfolgen geben würde. Es hat aber nicht den Anschein, als ob man rasch dazu kommen wird; die staatlichen Eingriffe in die Investitionspolitik werden den schnellen Aufbau eines zweiten BBC-Fernsehsendernetzes verhindern, für das in Band III noch freie Kanäle vorhanden sind. Auch das Farbfernsehen ist zurückgestellt worden. Die erste Versuchsserie bei der BBC ist beendet, und man wird erst im Herbst erneut mit Untersuchungen beginnen, die dem Beratungskomitee der Regierung die nötigen Unterlagen für weitere Entscheidungen an Hand geben sollen. Dagegen verläuft der UKW-Aufbau planmäßig.

Ausstellungen zeigen den Stand der Technik von Morgen – in der Statistik steht die Entwicklung von vorgestern. Während in Earl's Court die vorherrschende Größe der Bildschirme 43 cm und 53 cm war, konnte man der Industriestatistik entnehmen, daß noch im Vorjahr 45% aller verkauften Fernsehempfänger einen 36-cm-Bildschirm besaßen. Der Trend zum großen Schirm ist jedoch unverkennbar, außerdem gibt es die ersten Kombinationsgeräte Fernsehen/UKW, mehrere tragbare Geräte und überhaupt ein bemerkenswert modernes und absolut geschmackvolles Äußere. Das gilt mit nur wenigen Einschränkungen auch für die neuen Rundfunkempfänger und Hi-Fi-Anlagen. Englands Radioindustrie hat sehr aufgeholt. Sollte sie auch auf dem Preissektor konkurrenzfähig sein, so steht einer Steigerung des englischen Radiogeräteexportes kaum etwas im Wege. Die UKW-Leistung konnte wesentlich verbessert werden, auch die 3-D-Technik wird weitgehend angewendet, während der Bedienungskomfort, vor allem Drucktasten und Klangregister, noch erheblich hinter den deutschen Modellen zurücksteht.

Auf den folgenden Seiten soll über das in London Gesehene vom technischen Standpunkt aus berichtet werden. Dabei ist zu berücksichtigen, daß die englische Ausstellung mit Blickrichtung „Publikum“ aufgebaut worden war. Neben der Industrie zeigten die englische Post, die Marine, das Heer und die Luftwaffe sowie die BBC und die Werbefernsehgesellschaft ITA Proben ihrer elektronischen Kunst. Einen besonderen Eindruck aber gewann der deutsche Besucher von der zielbewußten Bemühung der englischen Radioindustrie um den Nachwuchs. „Career in Radio Industry“ (Laufbahnen in der Rundfunkindustrie) hieß das Schlagwort mit bedeutendem Inhalt. Man warb mit außerordentlicher Intensität, denn Nachwuchs ist mehr als knapp. Überhaupt fehlt es an Arbeitskräften in starkem Maße; die vielen Farbigen an den Bändern und in den Prüfkabinen der beschäftigten Empfängerfabriken sind ein Zeichen dafür.

Karl Tetzner

### Aus dem Inhalt: Seite

Kurz und ultrakurz .....	755
Briefe an die FUNKSCHAU-Redaktion ..	756
Schweden startet das Fernsehen .....	756
Fernsehen im Nahen Osten .....	757
Aus dem FUNKSCHAU-Lexikon: kT <sub>0</sub> ..	758
Zitate .....	758
Englands Radioindustrie holt auf .....	759
Fuchsjagd auf dem 80-m-Amateur-Band	760
Londoner Radio Show 1956 .....	760
Energie vom Ortssender .....	763
Radio-Patenschau .....	764
Neue Bauanleitung:	
Einfacher Nf-Mischoverstärker UN 43 ..	765
Das Applaudimeter .....	766
Die Messung von Impedanzen .....	767
Vielseitiger handlicher Wellenmesser ..	768
Funktechnische Arbeitsblätter:	
Mo 92 – Die Prüfung von Funkempfängern nach CCIR-Normen, Blatt 1 ....	769
Mth 83 – Das Rechnen mit Netzwerken, Blatt 3 .....	771
Aus der Welt des Funkamateurs:	
Amateur-Doppelsuper mit Doppelquarzfilter .....	773
Einfacher Impulsgenerator für Fernsteuerung .....	776
FUNKSCHAU-Schaltungssammlung:	
Graetz-Melodia 4 R/418 und 419 .....	777
Für den jungen Funktechniker:	
16. Einzelheiten des magnetischen Feldes .....	778
Vorschläge für die Werkstattpraxis ....	780
Fernseh-Service .....	781
Persönliches .....	782
Aus der Industrie .....	782

Herausgegeben vom

**FRANZIS-VERLAG MÜNCHEN**

Verlag der G. Franz'schen Buchdruckerei G. Emil Mayer

Verlagsleitung: Erich Schwandt

Redaktion: Otto Limann, Karl Tetzner

Anzeigenleiter u. stellvertretender Verlagsleiter: Paul Walde

Erscheint zweimal monatlich, und zwar am 5. und 20. eines jed. Monats. Zu beziehen durch den Buch- u. Zeitschriftenhandel, unmittelbar vom Verlag u. durch die Post. Monats-Bezugspreis 2,40 DM (einschl. Postzeitungsgebühr) zuzügl. 8 Pfg. Zustellgebühr. Preis des Einzelheftes 1,20 DM.

Redaktion, Vertrieb und Anzeigenverwaltung: Franzis-Verlag, München 2, Luisenstr. 17, Eingang Karlstraße. – Fernruf: 5 16 25/26/27. Postscheckkonto München 57 58.

Hamburger Redaktion: Hamburg - Bramfeld, Erbsenkamp 22a – Fernruf 63 79 64

Berliner Geschäftsstelle: Bln.-Friedenau, Grazer Damm 155. Fernruf 71 67 68 – Postscheckk.: Berlin-West Nr. 622 56.

Verantwortlich für den Textteil: Ing. Otto Limann; für den Anzeigenteil: Paul Walde, München. – Anzeigenpreise nach Preisliste Nr. 8.

Verantwortlich für die Österreich-Ausgabe: Ing. Ludwig Rathelser, Wien.

Vertretung im Saargebiet: Ludwig Schubert, Neunkirchen (Saar), Stummstraße 15.

Auslandsvertretungen: Belgien: De Internationale Pers. Berchem-Antwerpen, Cogels-Osylei 40. – Niederlande: De Muiderkring, Bussum, Nijverheidswerf 19-21. – Österreich: Verlag Ing. Walter Erb, Wien VI, Mariahilfer Straße 71. – Schweiz: Verlag H. Thall & Cie., Hitzkirch (Luzern).

Alleiniges Nachdruckrecht, auch auszugsweise, für Holland wurde dem Radio Bulletin, Bussum, für Österreich Herrn Ingenieur Ludwig Rathelser, Wien, übertragen.

Druck: G. Franz'sche Buchdruckerei G. Emil Mayer, (13b) München 2, Luisenstr. 17. Fernsprecher: 5 16 25. Die FUNKSCHAU ist der IVW angeschlossen.





## Fuchsjagd auf dem 80-m-Amateur-Band

Anlässlich eines Treffens der Kurzwellen-Amateure auf der Insel Reichenau führten die Schweizer eine Fuchsjagd vor. Der Fuchs ist natürlich hier ein Sender, der automatisch laufend sein Rufzeichen ausstrahlt. Man versteckt ihn näher oder weiter entfernt vom Start im Gelände, je nachdem ob die Teilnehmer motorisiert sind oder nicht. Die „Jäger“ sind mit selbstgebauten Peilempfängern ausgestattet, und wer den Fuchs in der kürzesten Zeit gefunden hat, ist Sieger.

Unser Titelbild zeigt den Schweizer Kurzwellen-Amateur OM Rene Müller HB 9 FC mit seinem Peilempfänger. 21 Züricher Amateure hatten das als Umschlagbild gezeigte Gerät in Gemeinschaftsarbeit für Fuchsjagden gebaut. Es ist ein Super mit eingebauten Batterien für das 80-m-Amateurband. Die Skala ist in Frequenzen geeicht. Das Empfangsgerät wird mit einem Riemen auf der Brust getragen. so daß man es leicht bedienen kann; die Peilantenne mit der Zusatzstabantenne zur eindeutigen Feststellung der Richtung ermöglicht durch ihre separate Anordnung eine bequeme Vornahme der Peilung.

Eine sehr nette Konstruktion eines Peilempfängers des Schweizer Amateurs HB 9 SQ zeigt das untenstehende Bild; hier befindet sich das Empfangsgerät innerhalb des Peilrahmens, auch kann man links oben den Kompaß erkennen. Diese Ausführung eignet sich dann besonders gut, wenn der Peiler auf dem Motorroller oder dem Motorrad mitgenommen wird.

An der oben erwähnten Veranstaltung beteiligten sich 10 Fahrzeuge, die alle die zwei im Gelände versteckten Fische auffanden. Die kürzeste Fahrstrecke zu diesen betrug ca. 18 Kilometer. Der Sieger OM Erismann-Zürich, HB 9 HO, benötigte zur Lösung der Aufgabe 33 Minuten.

Bei den Schweizer Amateuren sind solche Fuchsjagden sehr beliebt; sie werden zu Fuß, mit dem Fahrrad oder dem Kraftfahrzeug durchgeführt. Sicher werden auch in Deutschland Fuchsjagden über kurz oder lang veranstaltet. Vor allem die angehenden Kurzwellen-Amateure (Newcomer) können hier gleich mitmachen, denn lediglich der den Fuchssender betreibende Amateur muß über eine Sendelizenz verfügen.

Egon Koch DL 1 HM



Ein besonders raumsparendes Peilgerät für Kraftfahrer; der Empfänger ist innerhalb des Peilrahmens angeordnet

## Größere Bildschirme, UKW-Empfänger und viel Hi Fi

Großbritannien ist Europas Fernsehland Nr. 1 und dazu noch der Bundesrepublik der bedeutendste Produzent und Exporteur von Rundfunkempfängern. Das war Grund genug, wieder einmal nach London zu fahren und zu sehen, wie weit man auf der Insel in technischer Hinsicht ist. Unser Redakteur Karl Tetzner berichtet von der 23. Nationalen Radio Show:

Wer vom Ausland kam, erhielt in der Overseas Reception!) ein besonderes vier-eckiges Zeichen angeheftet. Es trägt auf der Vorderseite in Atztechnik das Wappen der englischen Radioindustrie und auf der Rückseite eine kleine gedruckte Schaltung. Man darf aber daraus keinesfalls schließen, daß dieses Symbol die revolutionierende Übernahme der Technik der gedruckten Schaltungen in englische Empfänger andeuten soll; soweit ist man noch lange nicht.



Bild 1. Beispiel 1 des neuen englischen Gehäusestils: 53-cm-Fernsehempfänger mit Motorantrieb des Kanalschalters und Rolltür vor dem Bildschirm (Philco Modell 2160)

Zuvor einige Zahlen von der Ausstellung: 111 Aussteller, darunter 81 Fabriken, von denen 35 Empfängerfirmen waren. Mehr als 400 Fernsehempfänger befanden sich in Betrieb; die rund 200 UKW-Empfänger ebenso wie die Hi-Fi-Anlagen konnte man nur in Vorführräumen hören, so daß der „Geräuschpegel“ der Ausstellung niedrig blieb. Als wir diese Zeilen schrieben, war die Zahl der Besucher noch unbekannt; man erwartete 300 000. Die Ausstellung war täglich von 11 bis 22 Uhr geöffnet, am Sonntag aber, der englischen Tradition entsprechend, geschlossen.

### Moderne Gehäuse, größere Bildschirme

Im Leitartikel dieses Heftes wiesen wir auf die beiden wesentlichen Eindrücke hin: die früher für unsere Begriffe meistens häßlichen Empfängergehäuse sind von erfahrenen Formgestaltern verbessert worden – und der 43-cm-Bildschirm ist der Standard, während der 53-cm-Bildschirm dank der nunmehr lieferbaren 90-Grad-Röhre MW 58-80 im Kommen ist. Die noch vor zwei Jahren viel gezeigten Projektionsempfänger sind verschwunden, ohne jemals eine Bedeutung erlangt zu haben. 1952 betrug ihr Anteil an der

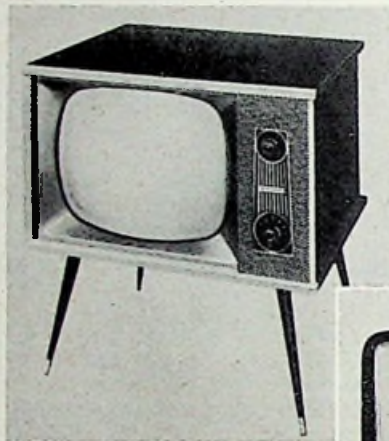
!) Empfangsbüro für Gäste aus Übersee

Fertigung 2%, 1953 nur noch 1%, 1954 und 1955 wurden sie überhaupt nicht mehr registriert.

Die straffe Steuer- und Kapitalpolitik der englischen Regierung hat die Technik der neuen englischen Fernsehempfänger erheblich beeinflußt. Das klingt ungewöhnlich, es wird aber verständlich, wenn man weiß, daß die Finanzpolitik durch Kapitalsperre, hohe Anzahlung bei Teilzahlungs-Verkäufen und drückende Verkaufssteuern eine Preissenkung förmlich erzwingt. Die Fernsehgeräteindustrie mußte einerseits diesem Druck nachgeben und andererseits die zusätzlichen Aufwendungen wie 13-Kanalschalter (gegenüber dem früheren Einkanaleingang) und das größere Bildformat einplanen. Als Ausweg bot sich der Übergang zum „Regionalempfänger“ an.

Sehr viele der neuen Modelle in England sind 16- oder 17-Röhren-Chassis mit zweistufiger Zwischenfrequenz und hochempfindlichem Kaskoden-Eingang. Diese Lösung ist auch für englische Verhältnisse brauchbar, denn die Mehrheit der Bevölkerung wohnt in Gebieten hoher Feldstärken. Die Fernsehsender werden weiterhin verstärkt: Crystal Palace in London auf 200 kW eff. Strahlungsleistung und die beiden Werbefernsehsender London (Croydon) auf 120 kW bzw. Winter Hill im Nordwesten Englands auf 200 kW. Außerdem werden Experimente mit billigem Chassisaufbau (etwa mit dem Vertikalchassis von Ferguson) oder mit Preßstoffgehäusen



Bild 2. Beispiel 2 des neuen englischen Gehäusestils: 43-cm-Fernsehempfänger mit vertikal angeordnetem Chassis, aluminiumierter Bildröhre und abschraubbaren Beinen (Ferguson Modell 306 T)



Rechts: Bild 3. Fernseh-Zweitgerät „Teovy“, lieferbar in verschiedenen Gehäusefarben und auf Wunsch mit Tragegriff, 30-cm-Bildschirm, Netzanschluß (Spencer West, Ltd.)

### Berichtigung

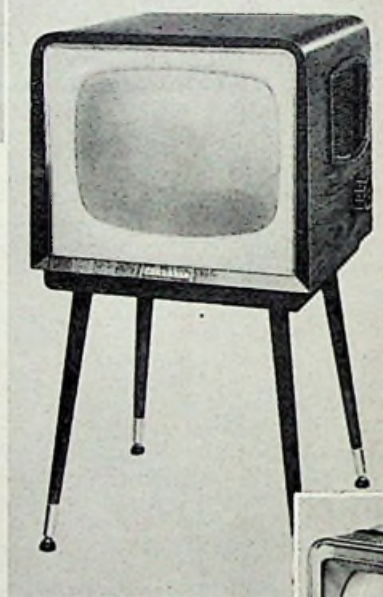
Das Universal-Röhrenvoltmeter als Werkstattinstrument

FUNKSCHAU 1956, Heft 14, Seite 599

In der Schalterebene Sh von Bild 1 ist der dritte Kontakt von oben frei gelassen, er muß aber wie die benachbarten mit der Leitung zur Primärwicklung des Transformators verbunden sein.

In der Schalterebene Sc hängt der zweite Kontakt von unten in der Luft. Er muß an der Verbindung zwischen den Widerständen R3 und R4 in der Schalterebene Sa liegen. Dadurch ergeben sich dann die fünf Widerstandsbereiche.



[36-cm-Fernsehempfänger von Bush für 59 gns = 725 DM einschließlich Verkaufssteuer] gemacht. Es ist gelungen, die Preise ungefähr zu halten.

Die Schaltungstechnik bemüht sich um eine Verbesserung der Phasenlinearität im Zf-Teil und um volle Ausnutzung der Zf-Bandbreite, so daß die Bildschärfe ansteigt. In den 20...22-Röhren-Chassis sind alle auch bei uns benutzten automatischen Regelungs- und Steuerungsdetails zu finden.

Die aluminisierte Röhre wird viel eingebaut. Ganz neu ist die bei uns bisher noch nicht erhältliche elektrostatisk fokussierte Bildröhre. Vorerst liefert Mullard nur die 36-cm-Type, die von den Empfängerfirmen wegen Fehlens des Fokussiermagneten und Fortfall der in Fertigung und Service verlangten sorgfältigen Einstellung der magnetischen Fokussierung gut aufgenommen wurde.

In Großbritannien kann man an vielen Stellen des Landes zwei Fernsehsender empfangen, also eine BBC-Station in Band I und einen der drei Werbefernsehsender in Band III (Kanal 8 oder 9). Der Teilnehmer, beispielsweise in London, muß beim Umschalten die Schalterstellungen des Tuners von Kanal 1 bis 9 durchlaufen. Daher legt man manchmal die Streifen 1 und 9 des Trommelschalters nebeneinander.

Die Technik richtet sich in allem auf das Vorhandensein beider Programme ein. In einem Ferguson-Gerät zeigt ein Lämpchen an, welches der beiden Programme eingestellt ist, und einige Philco-Empfänger werden gegen Aufpreis von 6½ gns (= 102 DM) mit einem Abstimm-Motor geliefert (Bild 1). Er schaltet über eine Fernbedienung selbsttätig von einem Programm zum anderen. Dagegen ist die echte Fernbedienung erst in ihren Anfängen vertreten. Ekco hat sie für Helligkeit und Lautstärke entwickelt, wobei allerdings darauf gesehen wurde, daß der Ton sich wirklich auf Null stellen läßt. Man will nämlich dem Benutzer die Möglichkeit geben, wenigstens den Ton der Werbeeinschaltungen im Werbefernsehprogramm abzudrehen (Bild 4).

Vier Firmen zeigten transportable Fernsehempfänger, aber nur das aus dem Vorjahr her bekannte Modell von Ekco ist an einer Autobatterie zu betreiben; die übrigen sind lediglich leicht umherzutragende Portables für Netzanschluß; zwei haben eine 30-cm-Bildröhre und zwei andere einen 36-cm-Bildschirm. Man gewinnt den Eindruck, daß transportable Fernsehempfänger als Zweitgeräte ein zukunftssträchtiges Geschäft zu werden versprechen. Hier wie auch sonst sind eingebaute Gehäuseantennen unbekannt.

Zum Gehäuse wäre noch zu sagen, daß sieben Firmen Modelle im sogenannten „Continental style“ anbieten. In dem einen Falle erklärten die Zeitungen, daß es sich um den „typisch deutschen Stil“ handele. Wir müssen protestieren. Das genannte, von Pye hergestellte Gerät ist ein geschmackloser, dunkler Kasten mit viel Gold an den falschen Stellen . . . höchstens „Germany 1952“, niemals aber 1956. Wenn jedoch unter „continental“ der Übergang vom früheren britischen Kistenstil zu den heute durchweg geschmackvollen Geräten der schlichten Form verstanden wird, wollen wir uns gern einverstanden erklären. Neu für England sind abnehmbare Beine beim 53-cm-Tischgerät und drehbare Untersätze.

**UKW-Teil wird eine Selbstverständlichkeit**

Nachdem die BBC fast die Hälfte des Landes mit UKW-Sendern versorgt hat, zieht die Industrie endlich nach, ohne vom Interesse der breiten Masse am UKW-Empfang überzeugt zu sein. Für diese Skepsis ist Grund vorhanden, denn der Mittel- und Langwellenempfang ist in Großbritannien nicht annähernd so schlecht wie in Zentraleuropa, und



Bild 4. Fernbedienung für Ekco-Fernsehempfänger (Helligkeit und Lautstärke)



Bild 5. Moderner englischer Tisch-Phonosuper für UKW, Mittel- und Langwellen mit zwei Gehäuseantennen u. sechs Röhren (Marconiphon TARG 44 A)

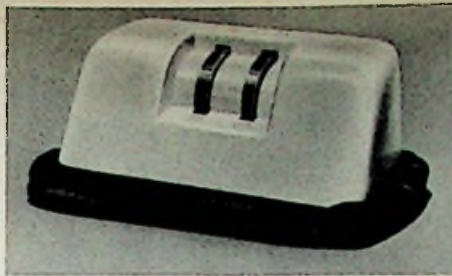

Bild 6. Plattenspieler mit batteriegespeistem Motor für Kleinplatten mit 45 U/min, Verstärker mit vier Transistoren. Ein Batteriesatz reicht für 1500 Plattenseiten; Anschluß für Mikrofon (Philco)

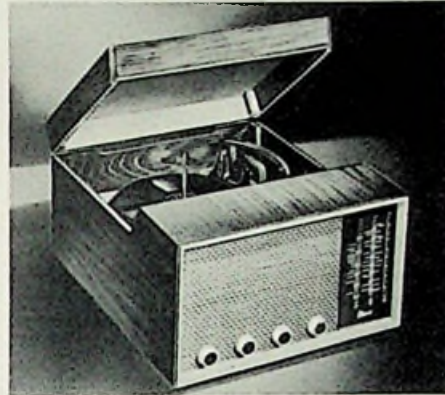

Bild 7. Zf-Verstärker eines PAM-Fernsehempfängers mit gedruckter Schaltung; die gute Übersichtlichkeit der Einzelteile erleichtert die Reparatur (Chassis und Blick auf die Unterseite)

außerdem überträgt man nur die drei nationalen Rundfunkprogramme Light, Home und Third auf UKW, nicht aber besondere UKW-Sendefolgen, für die im Zeitalter des Fernsehens in England kaum Nachfrage bestehen würde. Übrigens ist die Frequenzverteilung derart, daß die drei Programme an jedem Sendeort einen Frequenzabstand von jeweils 2,2 MHz haben. Das erleichtert die Konstruktion von fest einstellbaren Abstimmereinheiten, wie sie etwa in einigen Fernsehempfängern als UKW-Zusatz zu finden sind.

Die wenigen „Nur-UKW-Empfänger“ teilen sich in zwei Kategorien auf: die erste enthält billige, kleine Zweitgeräte, die andere ist mit hochwertigen Modellen besetzt, die die gute Nf-Qualität ausnutzen und in Form von Consolen, also Standgeräten ohne Phono-Teil, geliefert werden (u. a. von Cossor und McMichael). – Die UKW-Technik unterscheidet sich wenig von der unsrigen; selbst die Entwicklungsumwege, etwa eine Hf-Pentode als UKW-Vorstufe, wurden mitgemacht. Empfänger in der Preisklasse um 30 gns = 375 DM und höher enthalten Doppelmembran-Lautsprecher oder statische Hochtonsysteme als Zusatz, dazu 3-D-Abstrahlung. Wie schon im Leitartikel erwähnt wurde ist die Ausstattung mit Drucktasten und Klangregister noch äußerst mangelhaft.

**Gedruckte Schaltungen und Transistoren**

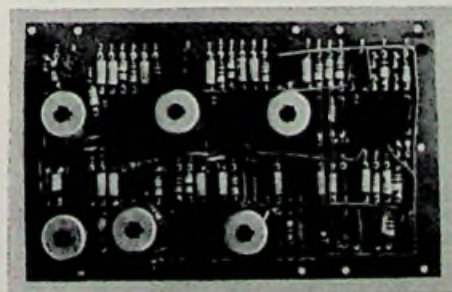
Angeregt durch Berichte in der Fachliteratur haben wir Ausschau nach einer breiten Anwendung der gedruckten Schaltung gehalten. Durch freundliche Vermittlung der Firma De la Rue (Markenname „Delaron“) als wichtigstem Hersteller der kupferplattierten Preßstoffplatten kamen wir in Kontakt mit einigen Firmen, die gedruckte Schaltungen bereits anwenden. Hier ist zuerst das junge, aktive Unternehmen PAM zu nennen. Mr. Whatley informierte uns dort über das von dieser Firma als einzigem in England gefertigte Fernsehgerät mit gedruckter Schaltung. Alle Teilschaltungen mit Ausnahme der Zeilenablenk-Endstufe und Hochspannungserzeugung werden entsprechend ausgeführt (Bild 7). Auch das einzige volltransistorisierte Kofferrundfunkgerät (PAM 710) der Ausstellung baut auf einer Schaltungsplatte mit geätzten Schaltungszügen auf. Herren der TCC (The Telegraph Condenser Co Ltd.), dem Pionierunternehmen für gedruckte Schaltungen, sprachen von folgender hauptsächlichlicher Anwendung dieser Technik in England: erste Versuche in Rundfunkgeräten (neben PAM sind u. a. noch Kolster Brandes zu nennen), ferner in Verstärkern, Meßgeräten (Cossor) und Antennenweichen für das Zusammenschalten von Band-I- und Band-III-Antennen. Als Vorzüge werden vor allem genannt: die Unveränderlichkeit der Schaltung hinsichtlich Erschütterung und Feuchtigkeit, der einfache Aufbau, gute Übersichtlichkeit der Einzelteile und die Möglichkeit, Teilchassis in der Fertigung ohne Mühe vorzufabrikieren.

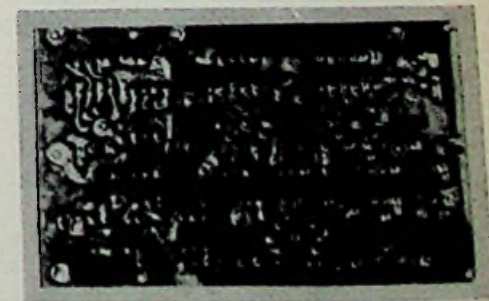





Bild 9. Lötarbeiten in der gedruckten Schaltung

Links: Bild 8. Misch- und Oszillatorstufe, drei Zf-Stufen und Zf-Gleichrichter im volltransistorisierten PAM-Reisesuper 710 für Mittel- und Langwelle. Die Niederfrequenz wird zweistufig verstärkt

Cossor hatten einen Bausatz für einen Oszillografen zum Selbstzusammenbau ausgestellt, dessen Grundelemente Chassisplatten mit gedruckten Schaltungen sind. Der Mullard-Verstärker 510 ist ebenfalls in dieser Technik aufgebaut. Sein Bausatz wird für den „Heimkonstrukteur“ abgegeben und auch zum Zusammensetzen an Ort und Stelle nach Übersee geliefert. Gleiches gilt für den UKW-Tuner 912 der General Electric Co. Man kann sich gut vorstellen, daß auch der wenig geübte Amateur an Hand einer Bauplatte mit gedruckter Schaltung die erwähnten Geräte rasch und sicher zusammenbauen kann, zumal das Einlöten der Bauelemente keine Schwierigkeiten zu bieten scheint (Bild 9).

Transistoren werden, wie erwähnt, bisher nur in dem PAM-Reisesuper durchgehend verwendet, während andere Firmen gemischtbestückte Modelle entsprechend den auch bei uns bekannten Schaltungen bauen. Autosuper mit „gemischter Bestückung“ sind ebenfalls angekündigt. Dagegen sind verschiedene Firmen zum Bau von Plattenspielerkoffern mit eingebautem Transistorverstärker übergegangen. Das Philco-Modell (Bild 6) enthält einen batteriegespeisten Plattenspieler für Kleinplatten mit 45 U/min sowie einen Verstärker mit Transistoren und Lautsprecher. Ein besonderer Anschluß ist für ein Mikrofon vorgesehen, das im Kinderzimmer installiert wird, während das Gerät selbst im Wohnzimmer steht. Der geringe Stromverbrauch der Transistoren erlaubt langfristiges Einschalten – kurzum, der „Baby-Sitter“ ist komplett, denn jeder Schrei von Mamas Liebling wird den Eltern ins Wohnzimmer signalisiert. Daneben ist das Gerät zur einfachen Gegensprechanlage umschaltbar. – In diese Sparte gehört auch ein Plattenspieler von „His Master's Voice“ für die Tropen. Sein Motor wird von einem handaufgezogenen Federwerk angetrieben, während Batterien den Transistorverstärker speisen. Im Tonabnehmer steckt ein Bariumtitanat-System.

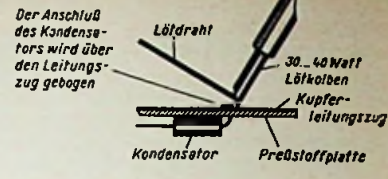
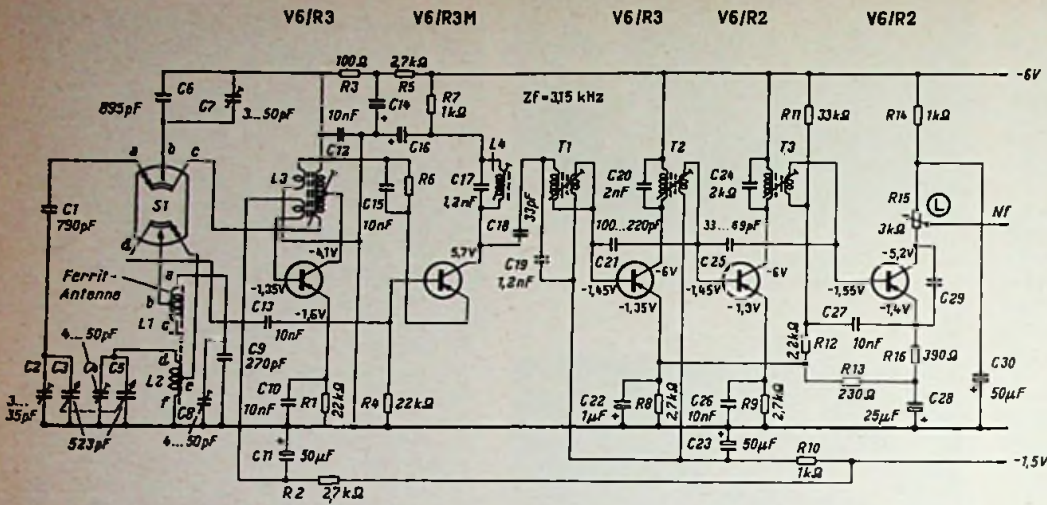
**Plattenspieler und Hi-Fi-Anlagen**

4-Touren-Plattenspieler werden von den bekannten Firmen Collaro und Garrard geliefert, obwohl in England selbst noch keine „sprechenden Bücher“ mit 16 2/3 U/min zu haben sind. In das Hi-Fi-Gebiet hat sich die Radio Corporation of America durch eine eigene englische Zweigfirma aktiv eingeschaltet. Bemerkenswert war hier ein neues acht-poliges Magnetsystem mit relativ hoher Spannungsabgabe (100 mV bei Mikrorillen und etwa 200 mV bei Normalrillen) mit staubdichter Kunststoffkapselung. Die Fre-

quenzkurve verläuft zwischen 20 und 16000 Hz innerhalb von ± 2 dB geradlinig; ausgesuchte Saphirnadeln haben eine resonanzfreie, flache Charakteristik bis hinauf zu 20 kHz. Allerdings handelt es sich hier nicht um ein Erzeugnis der bekannten dänischen Spezialfabrik Orthofon. An dieser Stelle sei noch auf den Transcription-Tonarm 17 A von HMV verwiesen, dessen Auflagedruck zwischen 3 und 10 Gramm einstellbar ist. Eine Öldämpfung sichert rückwirkungsfreies, weiches Laufen dieses für kommerzielle Zwecke verwendeten Tonarmes mit magnetischem Tonkopf.

Über verschiedene Fortschritte der Tonbandgeräte kann nur andeutungsweise berichtet werden. Das Angebot ist umfassend und reicht bis zum „Stereosonic“-Gerät von HMV, mit dem stereofonisch aufgenommene Bänder abgespielt und über zwei Verstärker und zwei Lautsprechergruppen wiedergegeben werden können. Das 30-Minuten-Band läuft mit 19,05 cm/sec und bietet eine erstaunliche Wiedergabequalität. HMV hat inzwischen eine Liste der lieferbaren stereofonischen Bänder herausgegeben; sie zeichnet u. a. Auszüge aus dem 3. und 4. Akt der Mozart-Oper „Die Hochzeit des Figaro“, aufgenommen mit der Glydenbourne Festival Opera, Auszüge aus der „Dreigroschenoper“ sowie Musik von Prokofeff, Saint-Saëns, Mozart, Delibes, Tschaiakowsky, Chopin u. a. Die Preise für eine 30-Minuten-Rolle liegen zwischen 2,2 s und 3,3 s (ca. 24 bis 36 DM).

Hi-Fi-Anlagen zu günstigen Preisen in Form von auf Beinchen stehenden Plattenspielern mit großen Lautsprechern werden viel angeboten. Eine für England typische Anlage ist das Modell 3752 von Philco. Das Gerät enthält einen viertourigen Garrard-Wechsler mit Rumpel-Filter, Vorverstärker, Weiche mit nachfolgender separater Lautstärkenregelung des Hochton- und Tieftonkanals, je einen Endverstärker und vier Lautsprecher (Tieftonchassis, Mitteltonchassis im Hochtonkanal und zwei statische Hochtonlautsprecher). Die Verstärker sind mit EF 86 und 3 × ECL 82 bestückt, die Teilerfrequenz liegt bei 1600 Hz. Über die Spitzen-erzeugnisse der Hi-Fi-Technik, denen die deutsche Industrie u. W. noch nichts Gleichwertiges entgegenzusetzen hat, müßte später ausführlicher berichtet werden; es ist nicht möglich, im Rahmen dieses Übersichtsberichts darauf einzugehen.

**Kombinations- und „Collapseable“-Antennen**

Für den englischen Fernsteilnehmer ist die Erweiterung seiner Antenne auf Band III die zur Zeit wichtigste Frage. Es gibt eine



Bild 10. Tragbarer Plattenspieler mit Rundfunkteil in gemischter Bestückung (Hf- und Zf-Teil mit Röhren, Nf-Teil mit Transistoren; Cossor)



Bild 11. Neue Hi-Fi-Anlage ohne Rundfunkteil (Philco Living Sound)



Anzahl von vertikal polarisierten Zusatzantennen, die in irgendeiner Form mechanisch an der Band-I-Antenne befestigt werden. Die Niederführung erfolgt über ein einziges Kabel, indem beide Antennen über ein Anpassungsglied zusammengeschaltet werden. Wesentlich ist dabei ein ungefährer Pegelgleich, damit der Fernsehempfänger beim Umschalten von Band I auf III und umgekehrt einen möglichst gleichen Pegel zugeführt bekommt. Anderenfalls müßten Kontrast und damit auch Helligkeit bei jedem Programmwechsel sorgfältig nachgestellt werden. Das gilt insbesondere für ältere Empfänger.

Der neu hinzukommende Fernsehteilnehmer hingegen kauft sich eine der Kombinationsantennen, etwa vom Typ „Skeleton Horn“ (J-Beam Aerials, Ltd.). Das im Bild 13 gezeigte Modell II liefert in Band I einen Gewinn von 6 dB und in Band III einen solchen von 8 dB innerhalb des Bereiches von 170 bis 230 MHz. Die Wirkungsweise dieser Horn-Antenne ist ziemlich verwickelt, die Leistung soll aber recht gut sein. Belling & Lee bringt einige seiner Band-III-Antennen unter der Bezeichnung „Collapsible“ nach dem Clapp-System vormontiert heraus. Das ist für England eine große Neuheit.

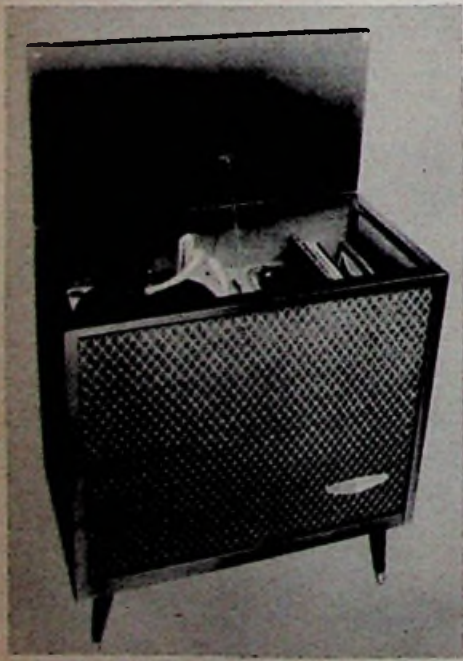

Bild 13. Kombinationsantenne für Band I und III vom Horn-Typ, Modell Hornbeam II

Converter für Band-I-Fernsehempfänger zur Aufnahme von Band-III-Sendungen werden nach wie vor viel gekauft. Es sind meistens kleine Vorsatzgeräte mit einer Kaskoden-Stufe für Band III und nachfolgendem Oszillator zum Umsetzen des Band-III-Signals auf einen Kanal in Band I. Der Preis liegt durchweg bei 9 gns = 100 DM. Sie sind für sämtliche Kanäle in Band III (6 bis 13) umschaltbar und in jedem Kanal nachstimmbar.

400 Geräte mit zwei Programmen

In diesem Jahr ist, wie Eingangs erwähnt, die Zahl der in Earl's Court im Betrieb vorgeführten Fernsehempfänger auf 400 gestiegen. Zur einwandfreien Versorgung mit zwei Programmen hatte der Radio Industry Council einen umfangreichen Kontroll- und Sende-raum erstellt, dessen Sender die Empfänger auf den Ständen über sechzehn parallel zueinander unterhalb des Fußbodens der Halle verlaufende Koaxialkabel speiste. Zusammen mit den Programmzubringerleitungen und den Stichtleitungen zu den Ständen hatte man 14,5 km Koaxialkabel verlegt. Durch entsprechende Anpaßglieder wurde der Pegel beider Programme am Empfänger gleich gehalten, so daß beim Umschalten keine Nachregulierung von Helligkeit und Kontrast nötig war. Die Firmen mußten Zahl und Lage der verlangten Anschlüsse vorher melden; eine nachträgliche Änderung war unmöglich.

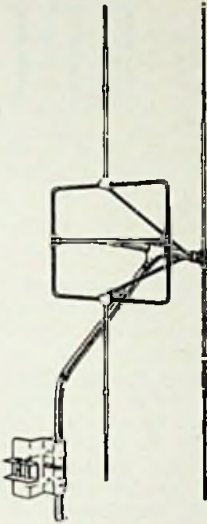
Im Kontrollraum standen neben den Misch- und Verstärkereinrichtungen zwei Spezialempfänger für die Aufnahme beider Londner Fernsehprogramme (BBC-Crystal Palace in Kanal 1 und ITA-Croydon in Kanal 9). Beide wurden verstärkt und den Sendern im Kontrollraum videofrequent zugeführt. Man wählte zur Übertragung in das Kabelnetz zwei andere, im Raum London freie Kanäle, damit keine unkontrollierbaren Nebeneinstrahlungen die eigenen Sendungen über-



Bild 12. Kombinationsantenne für Band I und III, Type Doppel-Delta mit phasenkorrigierten Dipolen (Telerection)

lagern konnten. Es wurden Kanal 4 (61,75 und 58,25 MHz) und 11 (204,75 und 201,25 MHz) benutzt.

Die beiden Sender waren nicht die einzigen Programmquellen. Vielmehr lieferten die große BBC-Arena im ersten Stock der Halle ein weiteres BBC-Studio, der R.I.C.-Ansageraum und andere Kameras ihre Beiträge, wie etwa jene von der „Berühmtheiten-Empore“, auf der Besucher von Rang und Namen vorgestellt wurden. Vier Filmgeber schlossen die Programmücken. Täglich produzierte der R.I.C.-Kontrollraum auf diese Weise zweimal zwölf Stunden pausenloses Programm, so

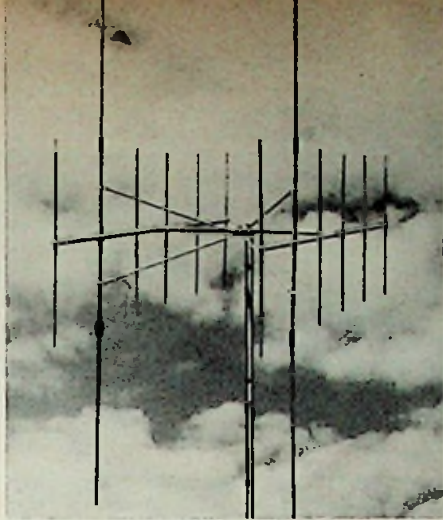

Bild 14. Ein sehr kleiner Service-Oszillograf für den Fernseh-Reparaturfachmann. Gewicht: 4,5 kg, eingebauter einstufiger, umschaltbarer Verstärker, entweder max. Bandbreite 1,5 MHz (g = 20) oder 120 kHz (g = 75), Oszillator-Röhre 7 cm Ø, Gehäuseabmessungen: 30 x 11,5 x 14,5 cm (Cossor Modell 1039 M)

daß Planung und „Mischung“ erhebliche Arbeit erforderten. Die gesamte Anlage enthielt 460 Röhren und hatte einen Netzleistungsverbrauch von 6 kW. Sie stammte im wesentlichen von der E.M.I. und wurde in zehn Tagen aufgebaut.

Energie vom Ortssender

Durch Germaniumdiode und Transistor ist der einfachste aller Empfänger, das Detektorgerät, nach drei Jahrzehnten wieder zu Ehren gekommen (FUNKSCHAU 1955, H. 17, Seite 383; Heft 23, Seite 527; 1956, Heft 1, Seite 19). Die Germaniumdiode bedeutet gegenüber dem Detektor nicht allein eine Bequemlichkeit, sondern sie gibt auch die Sicherheit, daß der Hf-Gleichrichter immer mit der größtmöglichen Empfindlichkeit arbeitet. Darüber hinaus gestatten Transistoren die wirksame Nf-Verstärkung mit relativ einfachen Mitteln und einer Batterie niedriger Spannung bei kleinstem Stromverbrauch. Die konstante Leistung der Germaniumdiode verspricht bei Messungen am Detektorempfänger vergleichbare Ergebnisse, die bei den zahllosen Einstellungsmöglichkeiten eines Kristalldetektors mit einfachen Mitteln nicht zu erreichen sind. Aus dieser Überlegung heraus wurden die nachfolgenden Messungen mit einem Röhrenvoltmeter angestellt, das den hohen Innenwiderstand von 25 MΩ aufweist. Zu den Hf-Spannungsmessungen wurde ein Tastkopf mit Germaniumdiode vorgeschaltet.

Zur Durchführung der Messungen wurde eine der einfachsten Schaltungen (Bild 1) gewählt. Die Spule besteht aus 80 Windungen Vollrad, Durchmesser 0,4 mm, auf einem Dralowid-Würfelkern. Als Kondensator wurde ein solcher mit Hartpapier-Isolation verwendet; Höchstkapazität 500 pF. Als Antenne diente, über eine kleine Kapazität berührungssicher angekoppelt, das Lichtnetz. Da das Haus über eine Freileitung versorgt wird, ergab sich eine gute Antennenwirkung. Der Empfangsort lag 3 km entfernt von einem Mittelwellensender (701 kHz), der mit einer Leistung von etwa 3 kW strahlt.

Unter diesen Umständen wurden die in Bild 1 eingeschriebenen Meßergebnisse er-

zielt, wobei der Gang der Spannungen mit der Abstimmung am Meßinstrument weit-aus deutlicher zum Ausdruck kam, als es die Abstimmung nach dem Gehör vermuten läßt. Die Höchstwerte wurden nur innerhalb eines Drehwinkels von etwa einem Grad erzielt, während das Ohr bei Verstimmungen um etwa 20° noch keinen Unterschied wahrnahm.



Bild 1. Einfacher Detektorempfänger mit Meßergebnissen

Durch Drehen des Spulenkerns wurde nun das LC-Verhältnis des Parallelresonanzkreises verändert. Wie es zu erwarten stand, ergab größte Selbstinduktion der Spule, bei der zur Abstimmung der Drehkondensator gänzlich herausgedreht werden mußte, die höchsten, nämlich die eingeschriebenen Spannungen. Dieses Ergebnis bestätigt eine alte Erfahrung, daß der unter den gegebenen Umständen lauteste Empfang erzielt wird, wenn die Selbstinduktion der Spule so groß gewählt wird, daß zur Abstimmung auf den gewünschten Sender keine besondere Kapazität zugeschaltet zu werden braucht; Antennen-, Spulen- und Schaltkapazität übernehmen in diesem Falle die Aufgabe der Kreiskapazität. Vorteilhafterweise wird man die Größe der erforderlichen Spule durch Zu- und Abwickeln ermitteln und die genaue Einstellung mit dem Spulenkern vornehmen. Diese einmalige Einstellung muß an derjenigen Antenne vorgenommen werden, an

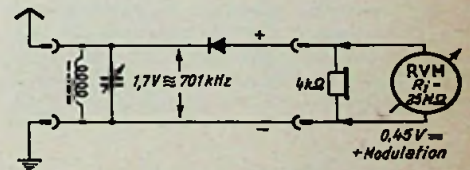

## Empfangstechnik

der das Gerät ständig betrieben werden soll, weil eine andere Antennenkapazität eine grobe Verstimmung verursacht.

### Auf den Kopfhörer kommt's an

Nachdem in der beschriebenen Weise die unter den gegebenen Umständen größtmöglichen Spannungen eingestellt waren, wurden verschiedene Kopfhörer an den Empfänger angeschlossen, alte und neue, gute und schlechte. Dabei zeigte es sich, daß die Qualität des Kopfhörers für die erzielbare Lautstärke von ausschlaggebender Bedeutung ist. Während man mit zwei alten Kopfhörern, die seit Jahren zu den verschiedensten Zwecken verwendet worden sind, eine für den Empfang durchaus befriedigende Lautstärke erzielte, ergab ein völlig neues Exemplar eine solche Lautstärke, daß man das Programm im ruhigen Raum auch dann noch verfolgen konnte, wenn der Hörer auf dem Tisch lag; überall im Zimmer konnte man feststellen, welcher Art das gerade laufende Programm war. Der Unterschied zwischen altem und neuem Kopfhörer liegt in der Stärke der permanenten Magnete, auf denen die Polschube sitzen, welche die Spulen tragen. Im Verlaufe von Jahren läßt der Magnetismus und damit die Empfindlichkeit nach.

Bei der Messung nach Bild 1 ergab sich am Kopfhörer eine Gleichspannung von 0,45 V. Infolgedessen fließt durch den Kopfhörer von 4 k $\Omega$  Innenwiderstand ständig ein Strom von 0,11 mA. Es ist darauf zu achten, daß dieser Gleichstrom den Magnetismus der permanenten Magnete des Kopfhörers stärkt und nicht schwächt. Zu dem Zweck muß der durch einen bunten Faden in der Umspinnung gekennzeichnete positive Pol des Kopfhörers mit dem positiven Pol der Gleichspannung verbunden werden. Man mag einwenden, daß ein so kleiner Strom den Magnetismus des Kopfhörers nicht wesentlich beeinflusst. Demgegenüber ist zu bedenken, daß der Kopfhörer so lange in Betrieb zu sein pflegt, wie der Sender arbeitet.

### Der Ortssender als Stromquelle

Bei weiteren Messungen wurde parallel zum Kopfhörer ein Blockkondensator von 4  $\mu$ F Kapazität geschaltet. Dadurch stieg die hier herrschende Gleichspannung von 0,45 V auf 0,5 V. Von genußreichem Empfang



Bild 2. Detektorempfänger mit Ladekondensator von 4  $\mu$ F

fang konnte unter diesen Umständen allerdings nicht mehr die Rede sein; wesentlich leiser als zuvor kamen nur noch die Tiefen durch. Wurde nach Bild 2 der Kondensator allein an den Ausgang gelegt, so lud er sich auf 2,1 V auf, wobei Spannungsschwankungen durch die Modulation nur schwach auftraten. Hier arbeitete der Kondensator als Ladekondensator in einer Art Netzgerät, zu dem der Sender den Wechselstrom mit der Frequenz 701 kHz lieferte.

Die gleiche Höhe der Gleichspannung aber ohne Schwankungen durch unterschiedliche Modulation wurde mit einem Elektrolytkondensator von 1000  $\mu$ F (6 V) erzielt. Die Auf-

ladung dieses Kondensators auf die genannte Spannung nahm nach Entladung jeweils etwa eine Minute in Anspruch. Wurde er dann über ein empfindliches Glühlämpchen entladen, so konnte man tatsächlich einen kurzen Lichtblitz erzielen, zu dem der Sender in 3 km Entfernung die Energie geliefert hatte. Dieser Vorgang demonstriert deutlich sichtbar, warum der Kondensator auch Sammler genannt wird.

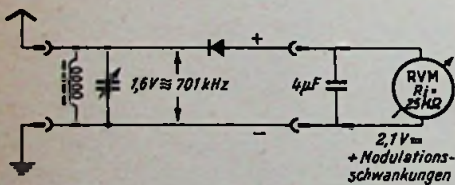
Das Ergebnis der Untersuchungen mit dem Kondensator erheblicher Kapazität war insofern interessant, als es die Richtigkeit des Vorschlages erwies, einen Kleinakkumulator für den Betrieb von Transistoren während der Empfangspausen vom Ortssender aufladen zu lassen (FUNKSCHAU 1956, Heft 2, Seite 57).

Aus der Zeit, als es noch keine Verstärkerrohren gab, stammt der Spruch, daß eine gute Antenne der beste Hf-Verstärker sei. Dem ist eigentlich nichts hinzuzufügen, es sei denn, daß man mit möglichst weit herausgedrehtem Kondensator arbeiten und sich des besten Kopfhörers bedienen soll, den man aufreiben kann. Unter diesen Voraussetzungen erzielt man auch mit dem Detektorempfänger Ergebnisse, die selbst einem alten Hasen das Herz höher schlagen lassen.

### Transistorspannungen vom Ortssender

Einer Anregung von O. Limann folgend wurde schließlich der Versuch unternommen, mit der vom Ortssender gewonnenen Energie einen Transistorempfänger zu betreiben, wie er in der FUNKSCHAU 1955, Heft 17, S. 383,



Bild 3. Zusammenschaltung eines Transistorempfängers mit einem Detektorempfänger als Energiequelle

als Bauanleitung beschrieben und in Bild 17 dargestellt ist. Zu dem Zweck wurde die Anordnung nach Bild 3 aufgebaut. Der obere Teil umfaßt die genannte Schaltung mit gleichlautender Benennung und Dimensionierung der Einzelteile. Der Ausgangstransformator ist fortgelassen; an seine Stelle tritt ein Kopfhörer mit einem Innenwiderstand von 4000  $\Omega$ . Anstelle der 6-V-Batterie, die die Spannungen für den Transistor OC 71 liefert, wurde der Kondensator C 9 mit einer Kapazität von 1000  $\mu$ F (6 V) eingebaut. Dieser Kondensator wird über die Netzantenne vom Ortssender aufgeladen; dabei sind L 3/C 10 auf die Frequenz des Ortssenders abgestimmt.

Unter der Belastung durch den Transistor brach die Spannung von 2 V, auf die sich der Kondensator C 9 unbelastet auflud, auf 0,9 V zusammen, doch genügte diese geringe Spannung, um bei Dunkelheit in guter Empfangslage eine Reihe ferner Sender mit ein paar Meter Draht als Antenne gut zu empfangen. Daß der Transistorverstärker mit beträchtlicher Wirkung arbeitete, ließ sich durch Anschluß des Kopfhörers an den Widerstand R 1 zweifelsfrei feststellen. Bei allem Vorbehalt, der bei solchen Schätzun-

gen geboten ist, wurde die Verstärkung mit etwa zehnfach angenommen. Eine geringe Verbesserung ließe sich wahrscheinlich noch erzielen, wenn parallel zum Kondensator C 9 eine einzelne Deac-Zelle mit 1,3 V Spannung läge, die in den Empfangspausen bei offenem Schalter S vom Ortssender aufgeladen würde. Dadurch ließe sich ein Spannungsgewinn von etwa 0,4 V erzielen, ein Gewinn, der in Anbetracht der niedrigen Spannungen, mit denen hier gearbeitet wird, ins Gewicht fällt.

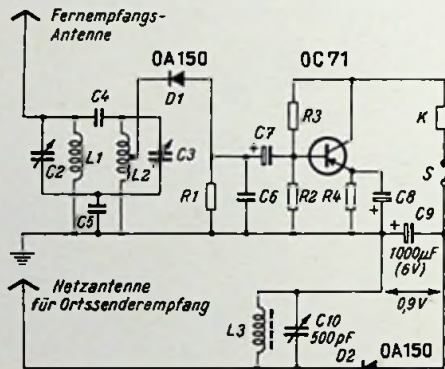
Dr. A. Renardy



Bild 4. Der „Tandem-Transistor“ der Firma Hydro-Air (USA), ein Spezialtransistor für Versuche mit freier Energie

Für Versuche mit Sende- und Empfangsgeräten, die mit „Freier Energie“ bzw. mit der Energie der menschlichen Sprache betrieben werden, hat Prof. Dr. Hans Hollmann von der Firma Hydro-Air (USA) einen „Tandem-Transistor“ entwickelt. Im Hinblick auf die winzige Energie bei diesen Arbeiten soll die in Bild 4 schematisch gezeigte Form wegen Wegfalls äußerer Kontakte günstiger sein; auch die Frequenzstabilität bei Einsatz der Transistoren als Oszillatoren soll durch die gewählte Konstruktion wachsen. Natürlich sind beide Transistoren in einem gemeinsamen Gehäuse im Vakuum eingesetzt.

K. T.

## RADIO-Patentschau

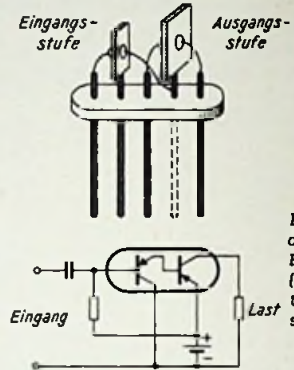
### Begrenzerschaltung

Deutsche Patentschrift 933 639; Blaupunkt-Werke GmbH., Darmstadt, 1. 7. 1951

Durch die Gleichrichter 1 und 2 (Bild), die mit Hilfe der im Katodenkreis liegenden Widerstände 3 und 4 auf einen festen Wert vorgespannt sind, werden z. B. im Ausgangskreis 5 der letzten Zf-Stufe alle über dem Schwellwert liegenden Schwingungen begrenzt. Ist die Kopplung 5/6 kritisch, so wird die Begrenzung noch durch die Verminderung der Kopplung 5/6 unterstützt, die sich bei der durch die Begrenzung auftretenden Bedämpfung ergibt. Wichtig ist die Erzielung einer ausreichend kleinen Zeitkonstanten der Gleichrichterkreise.

### Abgleichbare Selbstinduktionsluftspulen

Deutsche Patentschrift 933 876; Siemens & Halske AG, Berlin und München, 2. 10. 1948

Das Bild zeigt eine Abgleichmöglichkeit der beiden Luftspulen 1, die sich in einer Abschirmung befinden. Mit Hilfe der aus dem Abschirmblech herausgestanzten Laschen 2 wird ein federnder Metallstreifen 3 den Spulen mehr oder weniger genähert und dadurch der L-Wert der Spulen beeinflußt.

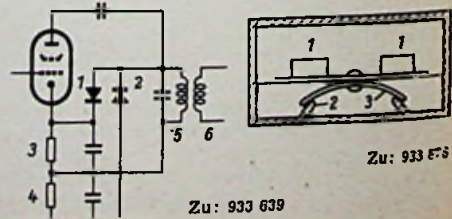

Zu: 933 876

Zu: 933 639



## Einfacher Nf-Mischverstärker UN 43

**Vier Eingangskanäle, drei Röhren — Anschluß von zwei Mikrofonen, Tonabnehmer und Rundfunkvorsatz oder Bandgerät**

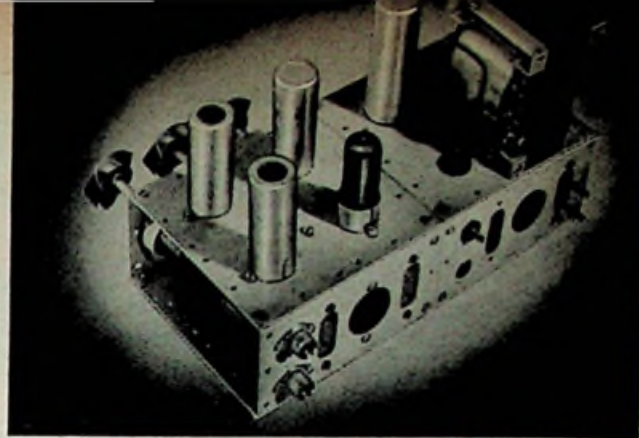

Manchmal ist es erwünscht, verschiedene Tonspannungsquellen gleichzeitig an einen vorhandenen Verstärker anschließen zu können, um z. B. bestimmte Klangeffekte bei einem Theaterstück (akustische Kulisse) zu erzielen oder um Hör szenen auf Tonband aufzunehmen. Meist bietet ein normaler Schallplattenverstärker nicht die gewünschten Möglichkeiten, und man braucht ein Hilfsgerät, das sich an jeden Verstärker oder Empfänger anschließen läßt. Man kann damit rechnen, daß der Eingangs-Spannungsbedarf der meisten Verstärker oder Empfänger-Nf-Teile nicht höher ist als 0,5 V. Diese Ausgangsspannung liefert der beschriebene Mischverstärker UN 43 zuzügl. einer „Sicherheits-Reserve“ von rund 20 %.

### Die Schaltung

Die Ausgangsspannung wird von einer Katodenverstärker-Stufe (zweites System der Röhre ECC 82) geliefert (Bild 1). Die Ausgangsleitung ist demzufolge niederohmig, so daß man keine Abschwächung der Höhen infolge der Leitungskapazität längerer Verbindungskabel befürchten muß. Das erste Triodensystem gleicht die Dämpfung der Mischschaltung reichlich wieder aus. Man erhält sogar einen Verstärkungsüberschuß, wodurch die Nettoverstärkung zwischen Rundfunk- bzw. Tonabnehmer-Eingang und Gitter des letzten Triodensystems 2,5 beträgt. Die Eingangsempfindlichkeit dieser beiden Kanäle hat einen Wert von rund 200 mV.

Für die Mikrofonkanäle ist demnach eine zusätzliche Verstärkung erforderlich. Da die Mischung bei Mikrofoneingängen wegen der sonst entstehenden Regler- und Brummge-

räusche nicht unmittelbar am Eingang erfolgen darf, benötigt man zwei zusätzliche Vor- röhren EF 86 oder EF 40. Hinter diesen Vor- röhren wird mit R 4 und R 8 gemischt. Die Empfindlichkeit an den Buchsen M 1 und M 2 beträgt dann 2 mV; dieser Wert reicht für alle Mikrofontypen aus. Der dritte Mischregler R 13 ist für den Tonabnehmer bestimmt, während beim Rundfunkeingang die Laut- stärkeverstellung im vorgeschalteten Empfänger oder im Bandgerät vorgenommen wird.

### Der Netzteil

Der Stromverbrauch des Mischverstärkers beträgt nur 10 mA bei 250 V (Spannung an C 12) und 0,7 A bei 6,3 V, so daß die Spei- sung in den meisten Fällen dem nachgeschal- teten Empfänger oder Verstärker entnommen werden kann. Häufig kann auch ein eigener Netzteil von Vorteil sein, wie er unten in Bild 1 eingezeichnet ist. Das Gerät läßt sich also den persönlichen Wünschen anpassen. Die zum Netzteil führenden Leitungen enden an einer Octalfassung, der zugehörige Stecker (oder eine Fassung, wobei die Verbin- dung über ein Mehrfachkabel mit Steckern an jedem Ende erfolgt) befindet sich am Netzteil oder am nachgeschalteten Gerät. Die Leitungsbezeichnung ist ähnlich wie bei der Gegendakt-Endstufe UN 39 in FUNKSCHAU 1956, Hft 4, Seite 139.

### Der Aufbau

Verstärker und Netzteil sind auf je einer Uniframe - Chassis einheit<sup>1)</sup> untergebracht (Bild 2 und Kopfbild). Will man auf den ei- genen Netzteil verzichten, so entfällt das eine

Chassis; man kann den Netzteil bei Bedarf nachträglich hinzufügen, ohne daß am Ver- stärker etwas zu ändern ist. Bevor man mit dem Befestigen der Einzelteile beginnt, müs- sen die Befestigungslöcher für die Röhren- fassungen, für die Mikrofonanschlüsse und für die Lötösenleiste zwischen den Röhren ECC 82 und EF 86 gebohrt werden. Am Netzteil-Chassis sind Bohrungen für die Befestigung des Transformators und für den Trockengleichrichter erforderlich.

Die Verdrahtung soll in der nachgenan- ten Reihenfolge vorgenommen werden, da- mit man sich nicht den Zugang zu den ein- zelnen Lötstellen zu früh versperrt. Man be- ginne mit den Heizleitungen und allen Ver- bindungen, die dicht am Chassis anliegen und zu den Röhrenfassungen führen. Dann werden die Kondensatoren und Widerstände eingefügt, angefangen bei C 9, und anschlie- ßend alle Teile, die mit den Lötflächen der Fassung ECC 82 zu verbinden sind. Schließ- lich folgen die Verbindungen zur Fassung der EF 86 (I), wobei man mit dem Anlöten von C 2 beginnt; den Schluß bildet die Ver- drahtung der Anschlüsse für die Röhre EF 86 (II). Alles andere ergibt sich von selbst.

### Die richtige Abschirmung

Die Verbindungen und Schaltelemente im Gitterkreis der beiden Röhren EF 86 müssen völlig abgeschirmt sein. Zu diesem Zweck werden C 1 und R 1 sowie C 5 und R 5 in geschirmtem Isolierschlauch untergebracht, dessen Mantel an der jeweils zugehörigen Mikrofonbuchse zu nullen ist. Die masseseitigen Enden von R 1 und R 5 werden mit dem Abschirmmantel verlötet. Katoden, Bremsgitter und innere Abschirmungen der Vorröhren EF 86 sind mit dem masseseitigen Anschluß der Mikrofonbuchsen zu verbinden.



Bild 1. Schaltung des Mischverstärkers UN 43 und des dazu passenden Netzteiles

<sup>1)</sup> Vertrieb in Deutschland: Amroh, Elektronische Produkte, Gronau/Westf.



Bild 2. Chassis - Ansicht des Mischverstärkers mit dem angebaute Netzteil

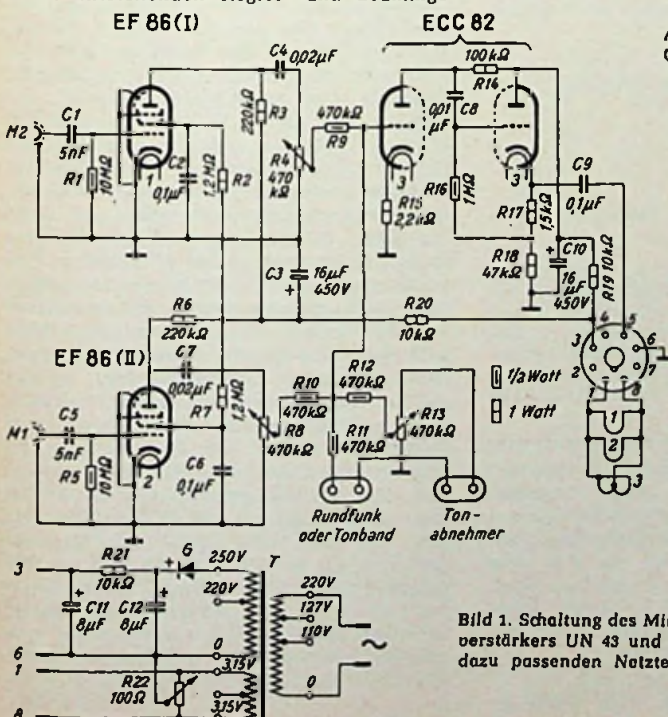

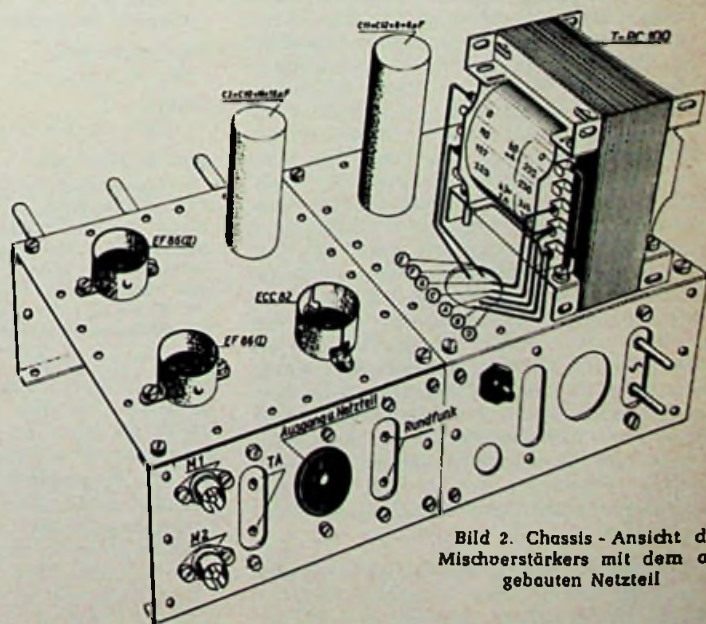

Bild 3. Unteransicht des Mischverstärker-Chassis

Links: Bild 4. Verdrahtungsplan für den Mischverstärker UN 43

Über beide Röhren steckt man passende Abschirmzylinder.

Als weitere Abschirmmaßnahme ist es nur noch erforderlich, die Verbindung zwischen Tonabnehmer-Eingang und Regler R 13 mit geschirmtem Schaltdraht herzustellen, wobei der Mantel als Rückleitung für alle drei Regler dient, und das Chassis unten mit einer Blechplatte (UF 005) abzuschließen. Alles Nähere geht aus den Bildern 3 und 4 hervor.

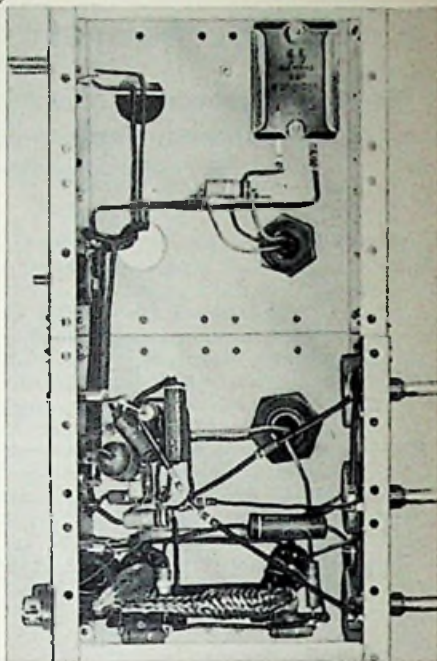
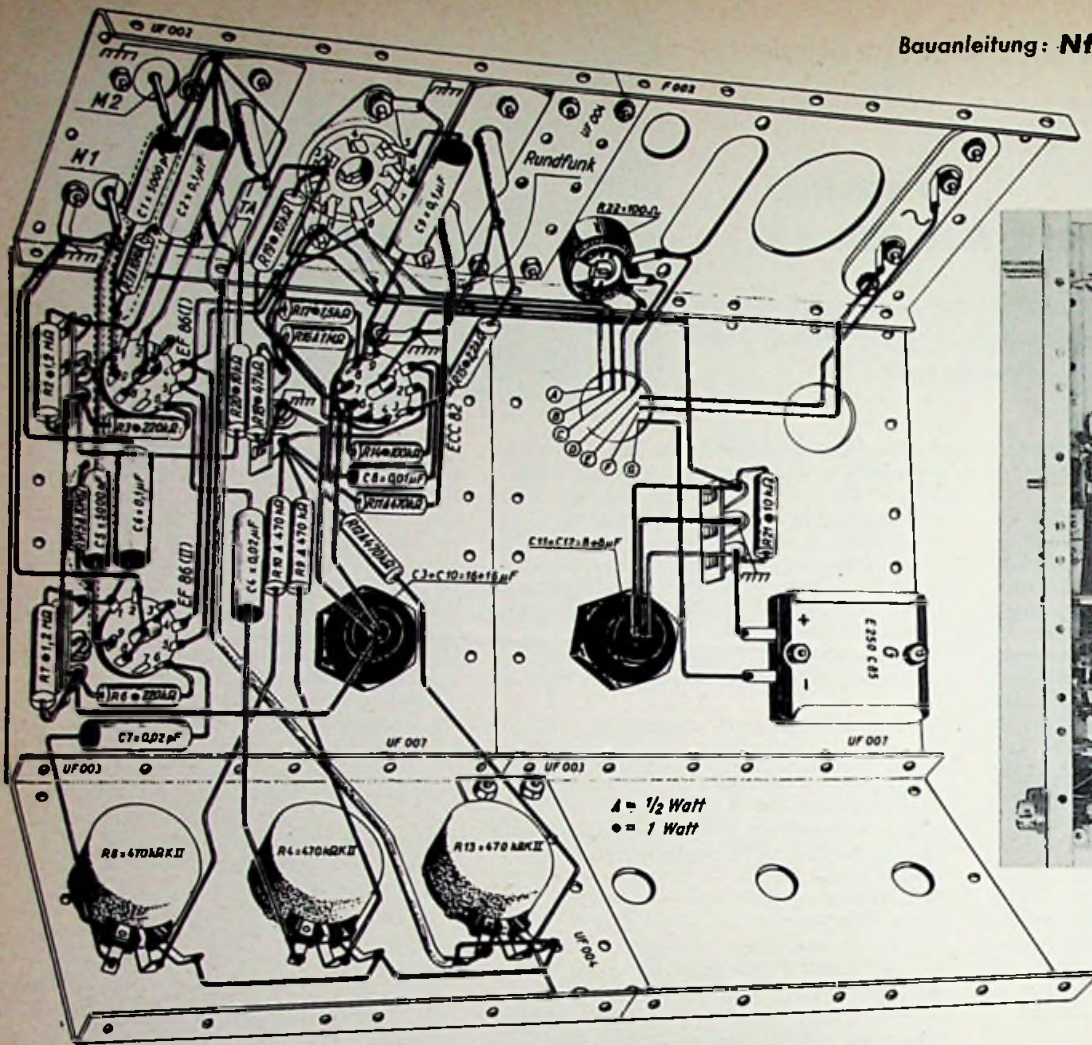
**Die Anwendungsmöglichkeiten**

Wenn man den eigenen Netzteil vorsieht, braucht man beim Anschluß an einen Hauptverstärker nur eine abgeschirmte Verbindung zu dessen Eingangsklemmen herzustellen. Man benutzt hierfür ein Kabel mit einem Octalsockel, dessen Seele mit Stift 5 und dessen Mantel mit Stift 6 verbunden wird. Erfolgt die Stromversorgung aus dem nachgeschalteten Verstärker, dann ist der Mischteil UN 43 über ein fünfadriges Kabel anzuschließen, dessen Signalader (Lötfläche 5) gleichfalls abgeschirmt sein muß. Die Leitung 3 kommt im Hauptverstärker an + Anodenspannung, 1 und 8 stehen mit der Röhrenheizung in Verbindung und 6 liegt am Chassis. Bei dieser Stromversorgungsart kann Heizfaden-Brummen in der Röhre ECC 82 entstehen. Es läßt sich beseitigen, wenn man im Mischverstärker einen Entbrummer vorsieht. Dann muß aber im Netzteil des Hauptverstärkers die Masseverbindung des Heizkreises aufgetrennt werden. Das erwähnte Entbrumm-Potentiometer ist im eigenen Netzteil (Bild 1) bereits vorhanden.

Den Lautstärkereglern des Hauptverstärkers darf man nur so weit aufdrehen, wie es erforderlich ist, um in Endstellung der Reg-

**Im Modell verwendete Einzelteile**

- Widerstände**  
0,5 Watt: 1 Stück 1 MΩ; 2 Stück je 10 MΩ;  
4 Stück je 470 kΩ  
1 Watt: je 1 Stück 1,5 kΩ; 2,2 kΩ; 3 Stück je 10 kΩ; je 1 Stück 47 kΩ; 100 kΩ; 2 Stück je 220 kΩ, 2 Stück je 1,2 MΩ
- Rollkondensatoren**  
350 V: 2 Stück je 5 nF; 1 Stück 10 nF; 2 Stück je 20 nF; 3 Stück je 0,1 μF
- Elektrolytkondensatoren**  
450 V: 1 Doppelkondensator 2X8 μF; 1 Doppelkondensator 2X16 μF
- Potentiometer**  
3 Stück je 470 kΩ, Kurve II (Vitrohm); 1 Entbrummer 100 Ω (Preh)
- Netztransformator**  
PC 100 (Amroh)
- Röhren**  
1 X ECC 82; 2 X EF 86 mit Fassungen
- Sonstige Einzelteile**  
1 Flachgleichrichter E 250 C 85 (Siemens); je 2 Chassis-Einheiten UF 002, UF 003, UF 004, UF 005, UF 007 (Amroh); 2 Octal-Röhrenfassungen; 2 Doppelbuchsen; 4 Hartpapier-Lötösenleisten; 2 Röhren-Abschirmzylinder; 2 abgesch. Mikrofonbuchsen; 3 Drehknöpfe; 5 Lötösen dreifach; 36 Schrauben M 3 X 8; 4 Schrauben M 3 X 20; Schaltdraht: abgeschirmter Schaltdraht.

ler R 4, R 8 und R 13 die Endstufe voll auszusteuern. Schließt man den Verstärker UN 43 an einen sehr empfindlichen Hauptverstärker an, dessen Lautstärkereglern hinter der Eingangsröhre liegt, so muß man zwischen Misch- und Hauptverstärker einen Festspannungsteller vorsehen, damit keine Übersteuerung der Hauptverstärker-Eingangsröhre erfolgen kann.

Schließlich ist zu beachten, daß eine zu hohe Verstärkung zwischen den Mischein-

gängen des UN 43 und der Endstufe zu Instabilitäten, zum Rauschen und zu Brummstörungen führen kann. Bei der Stromversorgung aus einem nachgeschalteten Hauptverstärker ist es gelegentlich nötig, dessen Netzseibung zu verbessern oder ein weiteres RC-Siebglied zwischen Haupt- und Mischverstärker einzufügen.

**Das Applaudimeter**

Viele Kabarettbesucher kennen den Ansager-Scherz vom „Applaudimeter“, das angeblich den Beifall des Publikums mißt und nach dem die Künstler honoriert werden. Fachleute aus der Kleinkunst-Branche behaupten, daß dieser Wink mit dem Zaunpfahl genügt, um auch die geruhsamsten Besucher zum Applaudieren zu veranlassen.

Solche „Meßgeräte“ gibt es jetzt wirklich, wenn sie auch nicht dazu dienen, die Höhe der Gage zu bestimmen. Rundfunk und Fernsehen verwenden bei öffentlichen Veranstaltungen als Schalldruckmesser geschaltete Aussteuerungszeiger, um die Lautstärke des Publikum-Beifalls zu ermitteln. Aber auch das künstlerische Personal hat sich nach geeigneten „Applaudimetern“ umgesehen. Viele Vortragskünstler und Humoristen, Zirkusartisten, Equilibristen und Dompteure stellen ein Tonbandgerät im Zuschauerraum auf, das ihre Darbietungen und den Beifall registriert. Sie werten diese Aufnahmen aus, um festzustellen, wie jede einzelne Pointe „sitzt“, ob sie noch mehr forciert werden muß, ob man sie wie unbeabsichtigt „fallen lassen“ kann oder wie sich sonst die Nummer noch besser ausfeilen läßt. Das ist jedenfalls wieder eine neue Art, das Bandgerät richtig auszunutzen, die sicher manche Nachahmer finden wird. Kü.



# Die Messung von Impedanzen

Impedanzen (Wechselstromwiderstände) erfordern je nach ihrer Größe und nach dem Frequenzbereich, in dem sie verwendet werden, recht verschiedenartige Meßverfahren. Man unterscheidet zwei große Gruppen: Strom/Spannungsmessungen und Brückenschaltungen. Beide Gruppen werden hier in allgemeiner Form erläutert. Zum Schluß wird eine industrielle Meßbrücke beschrieben, mit der sich alle vorkommenden Wechselstromwiderstände ausmessen lassen.

In der Wechselstrom- und Hochfrequenztechnik spielt die Messung des komplexen Widerstandes, der Impedanz, aus reellem Anteil, dem Wirkwiderstand, und imaginärem Anteil, dem Blindwiderstand bestehend, eine bedeutende Rolle. In der Sprache der Wechselstromtechnik stellt die Impedanz den Scheinwiderstand dar, der sich aus der geometrischen Addition von Wirk- und Blindwiderstand ergibt. Dabei kommt nicht zum Ausdruck, ob die Impedanz induktiven oder kapazitiven Charakter besitzt, ob der betreffende komplexe Widerstand eine Verschiebung der Phase zwischen Spannung und Strom verursacht, so daß erstere vor- oder nachhinkt.

Alle Meßmethoden zur Bestimmung der Größe der Impedanz müssen, wenn sie in der Praxis verwendbar sein sollen, nicht nur deren Wert ergeben, sondern zugleich auch den Wert des induktiven bzw. kapazitiven Blindwiderstandes, den des Wirkwiderstandes und den Winkel der Phasenverschiebung zwischen Spannung und Strom. Voraussetzung zu allen Messungen ist die Verwendung rein sinusförmiger Wechselströme.

## Die Messung nach dem Ohmschen Gesetz

Die einfachste und in ihrer Durchführung übersichtlichste Methode zur Messung der Impedanz ist in Bild 1 zusammen mit den erforderlichen Gleichungen dargestellt. Dabei soll die Impedanz einer Spule bestimmt werden, die wegen der besseren Übersicht in den rein induktiven Widerstand  $R_L$  und den rein ohmschen Widerstand  $R_W$  zerlegt gezeichnet ist. In Wirklichkeit stellt  $R_W$  den Widerstand des Leiters dar, ohne den eine Spule nicht aufgebaut werden kann. Bei dem mit  $R_W$  bezeichneten Widerstand kann es sich auch um den ohmschen Widerstand der Spule und einen mit der Spule in Reihe geschalteten ohmschen Widerstand handeln<sup>1)</sup>.

An eine Wechselspannungsquelle mit der Spannung  $U$  und der Frequenz  $f$  angeschlossen, fließt durch die Spule der Strom  $I$ , den das Wechselstrom-Ampereometer anzeigt. Nach dem Ohmschen Gesetz ergibt sich der Wert der Impedanz  $Z$  in Ohm, wenn die Spannung  $U$  in Volt und der Strom  $I$  in Ampere gemessen werden. Zur Bestimmung der Größe von  $R_W$  wird dieselbe Messung mit Gleichstrom vorgenommen; dann läßt sich der induktive Widerstand der Spule rechnerisch ermitteln und aus ihm nötigenfalls die Größe der Selbstinduktion.

Zum besseren Verständnis der Zusammenhänge bringt Bild 2 die zeichnerische Darstellung der geometrischen Addition von  $R_L$  und  $R_W$  nach dem Lehrsatz des Pythagoras am rechtwinkligen Dreieck. Dabei stellt der Winkel  $CAB$  die Größe der Phasenverschiebung dar, den Winkel also, um den im vorliegenden Falle der Strom der Spannung nachhinkt. Lage anstelle der Spule ein Kondensator im Stromkreis, so wäre  $\varphi$  der Winkel, um den der Strom der Spannung vorausläuft. Rechnerisch wird die Größe des Winkels nach den Gleichungen in Bild 1 aus den verschiedenen Winkelfunktionen bestimmt, wobei der Cotangens des Winkels deshalb nicht erwähnt wird, weil er die Umkehrung der

<sup>1)</sup> Hierbei sei zunächst außer Betracht gelassen, daß der Wirkwiderstand nicht nur aus dem reinen Gleichstromwiderstand besteht, sondern daß sich auch die sonstigen Spulenverluste z. B. durch Wirbelströme, als „Verlustwiderstand“ geltend machen. Diese Verluste sind durch eine Gleichstrommessung nicht zu erfassen!

Größen des Tangens ist. Sobald zwei Größen des Kreises ermittelt sind, kann der Winkel nach einer der angeführten Funktionen bestimmt werden.

Nun ist die Größe  $R_L$  frequenzabhängig. Mit der Frequenz wächst der induktive Widerstand, wie umgekehrt der kapazitive Widerstand eines Kondensators fällt. Bild 2 läßt erkennen, daß sich die Größe des Winkels  $\varphi$  mit wachsender Frequenz dem Wert von  $90^\circ$  nähert und bei abnehmender Frequenz dem von  $0^\circ$ ; letzteres ist der Fall, wenn die Messung mit Gleichstrom durchgeführt wird, während der erste Fall in der Praxis nicht ganz zu verwirklichen ist, weil

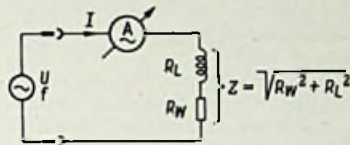

$$Z = \frac{U}{I}; \quad Z = \sqrt{R_W^2 + R_L^2}; \quad R_L = \sqrt{\frac{Z^2}{R_W^2}}$$

$$R_L = 2\pi \cdot f \cdot L; \quad (R_C = \frac{1}{2\pi \cdot f \cdot C}); \quad L = \frac{R_L}{2\pi \cdot f}; \quad (C = \frac{1}{2\pi \cdot f \cdot R_C})$$

$$\sin \varphi = \frac{R_L}{Z}; \quad \cos \varphi = \frac{R_W}{Z}; \quad \operatorname{tg} \varphi = \frac{R_L}{R_W}$$

Bild 1. Prinzip der Strom-Spannungsmessung

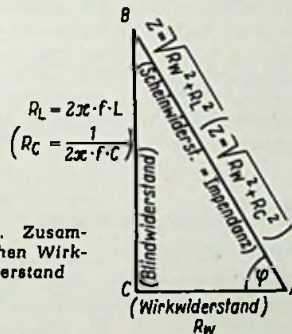

Rechts: Bild 2. Zusammenhang zwischen Wirk- und Blindwiderstand



Bild 3. Zeichnerische Ermittlung des Scheinwiderstandes einer Induktivität



Bild 4. Autotransformator für mehrere Meßbereiche

gebaut werden kann.

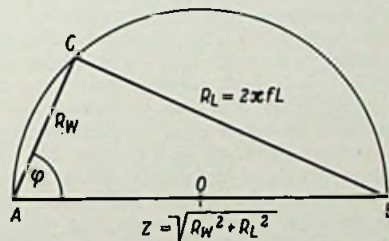
Messungen der genannten Art lassen sich am 220-V-Wechselstromnetz recht einfach durchführen, wenn es sich etwa um Drosselspulen von der Größenordnung einiger Henry handelt. Dann wird mit der gezeigten Anordnung die Impedanz, mit dem Ohmmeter der Widerstand der Spule bestimmt. Ergibt sich ein Wert für  $R_W$  kleiner als 10% desjenigen von  $R_L$ , so wird das Ergebnis infolge der geometrischen Addition nicht wesentlich verfälscht, wenn man lediglich mit  $R_L$  rechnet und  $R_W$  vernachlässigt.

## Die zeichnerische Bestimmung

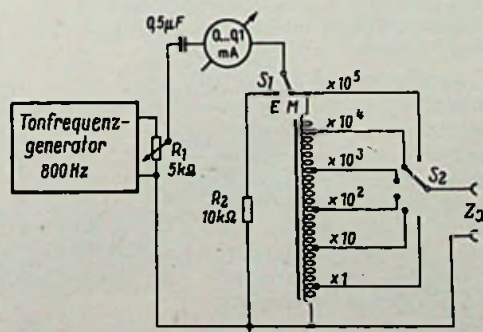
Wesentlich einfacher als die rechnerische Bestimmung der einzelnen Größen läßt sich die zeichnerische Ermittlung durchführen. Nach Bild 3 wird nach der Messung von  $Z$  und  $R_W$  der Wert von  $R_L$  nach dem Lehrsatz des Thales bestimmt. Die erstgenannten Werte werden in einem bestimmten Maßstab aufgetragen. Die Strecke  $AB = Z$  wird gezeichnet. Dann halbiert man sie und findet  $O$ . Um  $O$  wird ein Halbkreis mit dem Radius  $AO$  bzw.  $OB$  geschlagen. Schlägt man nun um  $A$  einen Kreis, dessen Radius maßstäblich der Größe  $R_W$  entspricht, so findet man den Punkt  $C$ . Dann stellt die Strecke  $CB$  maßstäblich den induktiven Widerstand  $R_L$  dar, und der Winkel  $CAB = \varphi$  ist der Phasenverschiebung.

Für die praktische Durchführung von Messungen der genannten Art ist es von entscheidender Bedeutung, daß immer eine der Größenordnung der zu messenden Impedanz entsprechende Wechselspannung geeigneter Frequenz verwendet wird. Wollte man beispielsweise die Impedanz der Selbstinduktionsspule des Mittelwellenbereichs eines Rundfunkempfängers mit Netzspannung und Netzfrequenz messen, so flösse ein viel zu großer Strom; die Spule würde zerstört. Umgekehrt läßt sich die Impedanz einer Netzdrossel nicht mit Hochfrequenz bestimmen, weil der dann fließende Strom so klein ist, daß er nur mit größten Schwierigkeiten zu messen wäre. Infolgedessen werden nebeneinander Netzfrequenz, Tonfrequenz und Hochfrequenz verwendet. Abgesehen davon, daß in den beiden letzteren Fällen die Frequenz bekannt sein muß, ist es zweckmäßig, in einer Anordnung nach Bild 1 parallel zur Stromquelle ein Voltmeter zu legen. Je höher die verwendete Frequenz ist, um so schwieriger wird die Messung von Spannung und Strom und um so mehr fälschen Schaltkapazität, Selbstinduktion der Leitungen und Skin-Effekt die Ergebnisse.

Zum Aufbau von Impedanzmeßgeräten mit umfassenden Meßbereichen kann man die zu messende Impedanz  $Z_x$  transformieren, wie es in einer Anordnung nach Bild 4 geschieht. Durch einen angezapften Autotransformator werden sechs Meßbereiche erzielt, deren jeder um eine Zehnerpotenz größer ist als der vorhergehende. Die Meßspannung wird einem Tonfrequenzgenerator entnommen, der zweckmäßig die Frequenz von 800 Hz liefert. Dadurch werden notwendige Rechnungen vereinfacht, weil bei dieser Frequenz der immer wieder gebrauchte Faktor  $2\pi \cdot f$  den Wert 5000 hat. Ein Spannungsmesser ist nicht vorgesehen. Mit dem Schalter  $S_1$  kann der Eichwiderstand  $R_2$  eingeschaltet werden; am Spannungsteiler  $R_1$  wird dann eine so hohe Spannung eingestellt, daß das Wechselstrom-Ampereometer mit dem Bereich 0...0,1 mA einen bestimmten Strom anzeigt.

## Messung gleichstrombelasteter Drosseln

In der Praxis spielt der Fall eine Rolle, daß die Impedanz einer Drosselspule gemessen werden soll, die über einen Eisenkern verfügt und die außer einem Wechselstrom





Bild 5. Messung einer gleichstrombelasteten Drossel



Bild 6. Meßverfahren mit einem Wattmeter für Netzfrequenz

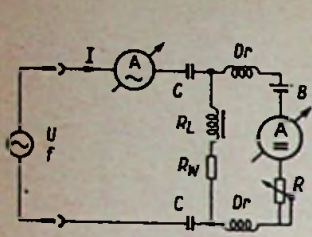

$$Z = \frac{U_z}{I}; R = \frac{W}{I^2}; L = \frac{\sqrt{W^2 - R^2}}{2\pi \cdot f}; C = \frac{1}{2\pi \cdot f \cdot \sqrt{W^2 - R^2}}$$

$$\cos \varphi = \frac{W}{U \cdot I}$$

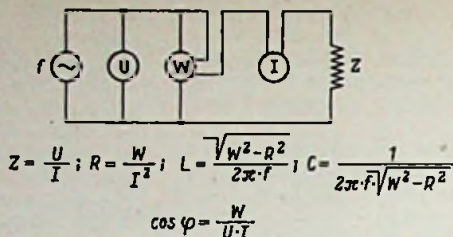
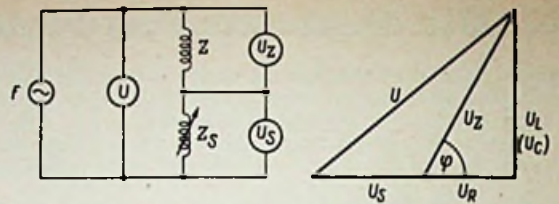
$$Z = Z_s \frac{U_z}{U_s}; R = Z_s \frac{U^2 - U_z^2 - U_s^2}{2U_s^2}; L = \frac{\sqrt{Z_s^2 - R^2}}{2\pi \cdot f}; \left[ C = \frac{1}{2\pi \cdot f \cdot \sqrt{Z_s^2 - R^2}} \right]$$

$$\cos \varphi = \frac{U^2 - U_z^2 - U_s^2}{2 \cdot U_z \cdot U_s}$$

Bild 7. Impedanzmessung durch Spannungsegleich

auch noch Gleichstrom führt. Das ist beispielsweise bei der Drossel im Netzteil eines Empfängers der Fall. Der einfachste Weg zu einem brauchbaren Meßergebnis ist die Nachbildung der Wirklichkeit. Nach Bild 5 werden ein Wechselstrom- und ein Gleichstromkreis gebildet. Die Kondensatoren C, C sperren den Wechselstromkreis für Gleichstrom, wie umgekehrt die Drosseln Dr, Dr den Gleichstromkreis für Wechselstrom sperren. Am veränderlichen Widerstand R im Gleichstromkreis wird ein Gleichstrom aus der Batterie B eingestellt, der dem im Betrieb durch die Drossel fließenden entspricht. Als dann erfolgt die Messung der Impedanz durch Bestimmung des im Wechselstromkreis fließenden Stromes genau so, als wäre die Drossel nicht gleichstrombelastet. Daß die Kondensatoren keinen wesentlichen Wechselstromwiderstand aufweisen dürfen, wie umgekehrt die Drosseln den Wechselstrom möglichst völlig sperren sollen, sei in diesem Zusammenhang erwähnt, damit die Faktoren bekannt sind, die die Meßergebnisse fälschen können.

Innerhalb eines bestimmten Frequenzbereiches läßt sich die Abhängigkeit der Größe der Impedanz von der Frequenz zeichnerisch als Kurve ermitteln. Das Verfahren ist allerdings ziemlich mühevoll, weil die aus einer Messung stammende Größe des induktiven Widerstandes  $R_L$  für verschiedene Frequenzen des Bereiches umgerechnet und mit dem Wert  $R_W$  geometrisch addiert werden muß. Nachdem eine genügende Zahl von Punkten der Kurve errechnet ist, kann diese gezeichnet werden; sie gestattet die Ablesung beliebiger Zwischenwerte.

**Direkte Messung der Impedanz**

Weniger für die Hf-Technik als für Messungen mit Netzspannung und Netzfrequenz ist das in Bild 6 skizzierte Meßverfahren geeignet, bei dem man sich einer Wechselstromquelle mit der Frequenz f, eines Spannungsmessers U, eines Wattmeters W und eines Strommessers I bedient. Die Impedanz Z kann sowohl induktiven als auch kapazitiven Charakter haben. Nach den beigegebenen Gleichungen kann in diesen Fällen sowohl die Größe der Selbstinduktion als auch die der Kapazität bestimmt werden.

Die Methode beruht auf der Tatsache, daß die vom Wattmeter angezeigte Leistung W nicht gleich dem Produkt aus Spannung und Strom ist, sondern

$$W = U \cdot I \cdot \cos \varphi$$

Die Messung der Impedanz erfolgt wie zuvor nach dem Ohmschen Gesetz. Der Zusammenhang zwischen Spannung, Strom und dem Cosinus des Phasenwinkels wird nach den beigegebenen Gleichungen benutzt, um die übrigen Größen zu ermitteln. Bei Ton- und Hochfrequenz ist diese Methode nur unter größten Schwierigkeiten zu verwenden, weil kein geeignetes Wattmeter zur Verfügung steht.

**Impedanzmessung durch Vergleich**

Wesentlich einfacher ist die Messung der Impedanz durch Vergleich der Größe der un-

bekanntem Impedanz Z mit der Größe der bekannten  $Z_s$ , wie es in einer Schaltung nach Bild 7 geschehen kann. Z und  $Z_s$  liegen in Reihe an der Spannung U mit der Frequenz f. Die Spannungsmesser  $U_z$  und  $U_s$  zeigen die an jeder der beiden Impedanzen auftretenden Spannungen an. Die Summe von  $U_z$  und  $U_s$  ist keineswegs gleich der Spannung der Quelle U, vielmehr ergibt sich U erst durch geometrische Addition der beiden Teilspannungen. Die Zusammenhänge läßt das Vektordiagramm in Bild 7 erkennen. Hier können auch die am induktiven Widerstand  $R_L$  auftretenden Spannungen abgelesen werden, wenn die Impedanz induktiven Charakter hat, und die am kapazitiven Widerstand  $R_C$  auftretenden, wenn sie kapazitiven Charakter aufweist. Ferner kann die Größe des Winkels der Phasenverschiebung abgelesen werden. Zu den gleichen Ergebnissen führen selbstverständlich auch die angeschriebenen Gleichungen.

Die Genauigkeit der Messungen hängt wesentlich vom inneren Widerstand der verwendeten Spannungsmesser ab. Er muß sehr viel größer sein als der Innenwiderstand der Stromquelle und derjenige der Impedanzen Z und  $Z_s$ . Unter dieser Voraussetzung brauchen nicht drei Spannungsmesser benutzt zu werden, sondern es genügt, ein einziges Instrument nacheinander zur Messung der drei Spannungen zu verwenden. Dr. A. Renardy (Schluß folgt)

**Vielseitiger handlicher Wellenmesser**

Frequenzmesser für den UKW- und Fernsehbereich in Laborqualität sind für den Werkstattgebrauch zu unhandlich und zu teuer. Der in Bild 1 dargestellte Wellenmesser GM 3121 genügt mit seiner Frequenzgenauigkeit von 2% vollauf für die Werkstatt, und er bewährt sich auch bei vielen Aufgaben im Labor, wenn nicht gerade Messungen mit wissenschaftlicher Präzision anzustellen sind. Besonders angenehm wird der große Frequenzumfang empfunden, der von 2,5 bis 260 MHz reicht und der durch sieben Steckspulen erfaßt wird. In ihm sind außer den Fernsehbandern I und III sowie dem UKW-Rundfunkband II viele kommerzielle Bänder (z. B. Polizeifunk und dgl.) und sämtliche Amateurbänder enthalten. Dadurch ergeben sich zahlreiche Anwendungsmöglichkeiten, die durch die äußerst vielseitige Schaltung (Bild 2) noch vermehrt werden.

Im Gegensatz zu ähnlichen Kleingeräten arbeitet dieser Wellenmesser mit einer Doppelröhre, deren zweites System zur Anzeigeverstärkung dient. Das ergibt erhöhte Empfindlichkeit und eine Unterdrückung unerwünschter Rückwirkungen, die bei geringerer Empfindlichkeit und zu fester Ankopplung an das Meßobjekt auftreten können.



Bild 1. Wellenmesser Philips GM 3121, Deckel mit Steckspulen-Magazin abgenommen

Das links gezeichnete Triodensystem arbeitet als Dreipunkt-Oszillator mit Gitterstromanzeige (Grid-Dipmeter) oder als Gleichrichterdiode (S 1 geöffnet), wenn das Gerät als Resonanzwellenmesser betrieben wird. Die entstehende Richtspannung wird im rechten Triodensystem verstärkt und von der Neon-Glimmröhre 4662 angezeigt. Die Empfindlichkeit des Gerätes und die Länge der Glimmsäule können mit einem Rändelrad (Regler E in Bild 2) eingestellt werden.

Benutzt man das Gerät zur Modulationskontrolle, so kann bei B 2 ein Kopfhörer angesteckt werden. Die Schaltbuchse schaltet dabei das zweite Triodensystem als Nf-Verstärker um. Wenn S 1 geschlossen wird, lassen sich auch Telegrafiezeichen hörbar machen.

Bei B 1 läßt sich ein hochohmiges Meßinstrument anschließen, um Vergleichsmessungen des Gitterstromes durchzuführen (Betrieb als Grid-Dipmeter). Beim Öffnen des Schalters S 2 legt sich ein Widerstand vor den Ladekondensator des Netzteiles. Die Siebwicklung sinkt, und beim Betrieb als Prüfoszillator wird die erzeugte Hf mit dem entstehenden 100-Hz-Brumm moduliert.

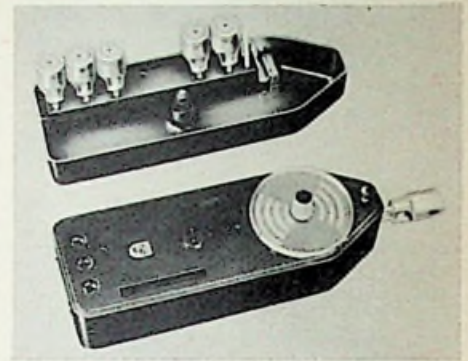
Die geringen Abmessungen (23,5 x 8,4 x 9 cm) gelten bei aufgesetztem Deckel. In diesem werden (Bild 1) die nicht benötigten Spulen aufbewahrt. Nimmt man den Deckel ab, wie es beim Gebrauch erforderlich ist, so beträgt die Gerätehöhe rund 45 mm; man kann den Wellenmesser also noch recht bequem in der Hand halten und die am oberen Ende aufgesteckte Spule in die Nähe des Meßobjektes bringen. -ne.

Hersteller: Deutsche Philips GmbH, Hamburg



Bild 2. Prinzipschaltung des Wellenmessers GM 3121



**Die Prüfung von Funkempfängern  
nach CCIR-Normen**

**Mv 92**

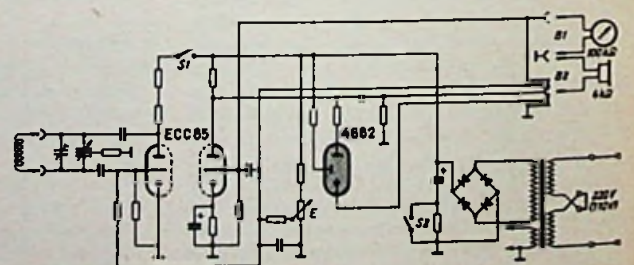
3 Blätter

Vergleichende Messungen an Funkempfängern erfordern eine einheitliche Definition der elektrischen Eigenschaften sowie eine Festlegung der Meßverfahren. Nachstehend sind diese Unterlagen für die wichtigsten Eigenschaften der Empfänger zusammengestellt, soweit sie international vom CCIR<sup>1)</sup> genormt sind.

**A. Empfindlichkeit**

**1. Definitionen**

Es ist eine Anzahl verschiedener Empfindlichkeitsangaben im Gebrauch:

a) **Höchste brauchbare Empfindlichkeit (geräuschbegrenzt)** (maximum usable sensitivity) (noise-limited) Hierunter versteht man: für normalen Betrieb wird — bei normaler Modulation des Hf-Eingangssignals — am Ausgang des Empfängers eine bestimmte Ausgangsleistung und ein bestimmtes Signal/Rauschverhältnis gefordert. Die hierfür mindestens notwendige Hf-Eingangsspannung, und zwar die EMK des unmodulierten Trägers in Reihenschaltung mit einer bestimmten künstlichen Antenne, ist die oben bezeichnete Empfindlichkeit.

Diese Definition gilt für den Fall, daß das Rauschen der Eingangskreise des Empfängers das Signal/Rauschverhältnis am Ausgang bestimmt.

Gruppierung der Empfänger nach dem Verwendungszweck

Die Eigenschaften eines Empfängers müssen im Zusammenhang mit seinem Verwendungszweck und seinem Frequenzbereich betrachtet werden. In der CCIR-Empfehlung 94 sind die Empfänger daher nach diesen Gesichtspunkten in Gruppen zusammengefaßt:

	Unterteilung nach Übertragungsart	Unterteilung nach Frequenzbereich
Telegrafie	A 1 feste Dienste	30...600 kHz 1600...30000 kHz 30...300 MHz
	A 2 allgemein	
	F 1 bewegliche Dienste	
Telefonie	A 3 feste Dienste	30...600 kHz 1600...30000 kHz 30...300 MHz
	A 3 b allgemein	
	F 3 feste Dienste	
	F 3 allgemein bewegliche Dienste	
Rundfunk	A 3	150...300 kHz 500...1600 kHz 1600...30000 kHz
	F 3	30...100 MHz 100...300 MHz 300...1000 MHz
Fernsehen	A 5 Bild	30...100 MHz 100...300 MHz 300...1000 MHz
	A 3 } Ton	
	F 3 }	

Bedeutung der Kennzeichnung für die Aussendungsarten (A 1 usw.) siehe Funktechnische Arbeitsblätter Ma 01, Bl. 1

<sup>1)</sup> CCIR = Comité Consultatif International des Radiocommunications Internationaler beratender Ausschuß für den Funkdienst

b) **Höchste brauchbare Empfindlichkeit (verstärkungsbegrenzt)** (maximum usable sensitivity) (gain limited) Ist die Verstärkung nicht genügend hoch, so wird bei voll aufgedrehter Verstärkung diejenige Eingangs-EMK (in Reihe mit der künstlichen Antenne) bestimmt, die zur Erzielung der notwendigen Ausgangsleistung — ohne Rücksicht auf das dabei vorhandene Signal/Rauschverhältnis — erforderlich ist.

Anstelle des Ausdruckes „höchste brauchbare Empfindlichkeit“ wird häufig auch der kürzere: „Betriebsempfindlichkeit“ gebraucht.

c) **Bezugsempfindlichkeit**

Die Bezugsempfindlichkeit ist die Betriebsempfindlichkeit (insbesondere geräuschbegrenzt) für spezielle, festgelegte Werte von:

- Signal/Rauschverhältnis
- Empfängerbandbreite
- Modulationsgrad
- Eingangswiderstand

Die Bezugsempfindlichkeit ist von besonderem Wert, wenn Empfänger, die für den gleichen Verwendungszweck gedacht sind (Wellenbereiche, Betriebsart), miteinander verglichen oder beurteilt werden sollen.

Für die vorher genannten Werte werden im allgemeinen folgende Zahlenwerte zugrunde gelegt:

Signal/Rauschverhältnis	20 dB
Empfängerbandbreite <sup>2)</sup> :	
unmodulierte Telegrafie (A 1)	100, 300, 1000 Hz
modulierte Telegrafie (A 2)	100, 300, 1000 Hz
Telefonie (A 3)	3000 Hz
Rundfunk (A 3)	5000 Hz
Funkfernreiben (F 1)	100, 300 Hz
Telefonie (F 3)	3000 Hz
Frequenzhub dabei 4500 Hz = 30 % des Bezugs-Spitzenhubes von 15000 Hz	
Rundfunk (F 3)	5000 Hz

Dabei Frequenzhub (Spitze zu Spitze) bei sinusförmiger Modulation: 22,5 kHz = 30 % des Bezugs-Spitzenhubes von 75 kHz

Modulationsgrad: 100 % bei A 1  
30 % bei A 2 und A 3

Frequenzhub 100 Hz  
oder 400 Hz bei F 1  
30 % des maximalen Spitzenhubes bei F 3  
d. h. bei Rundfunk-F 3 22 500 Hz  
bei Telefonie-F 3 4 500 Hz

Eingangswiderstand 75 Ω  
in Deutschland 60 Ω  
bei Rundfunk im Mittel- und Langwellenbereich:  
künstliche Antenne  
siehe Bild 1 (nächste Seite)

d) **Der Geräuschfaktor (die Rauschzahl) (noise factor)** (Hierzu siehe auch Funktechnische Arbeitsblätter Mv 91 und Vs 11.)

<sup>1)</sup> Der kleinere von folgenden beiden Werten der effektiven Bandbreite:

- a) Bandbreite nach der Demodulation
- b) halbe Bandbreite vor der Demodulation

Zum Begriff „effektive Bandbreite“ siehe FrA-Mv 91/1a, Bild 1. In den meisten praktischen Fällen genügt es, die 6-dB-Bandbreite einzusetzen





Bild 1a. Einschaltung einer künstlichen Antenne

Bild 1b. Künstliche Antenne nach CCIR

Die Rauschzahl ist das Verhältnis der am Ausgang des Empfängers gemessenen Rauschleistung zu derjenigen, angenommenen Rauschleistung, die am Ausgang vorhanden sein würde, wenn das thermische Rauschen der ohmschen Komponente des Quellwiderstandes (Antennenwiderstandes) die einzige Rauschquelle des Empfangssystems wäre.

(Siehe auch FA Mv 91, Abschnitt A—Z.)

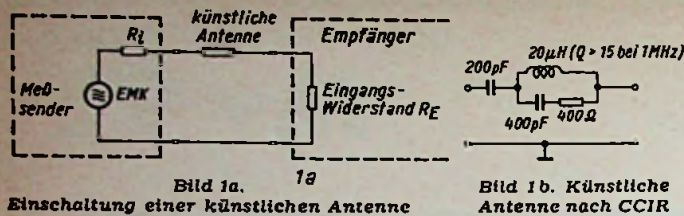
Danach ist die Rauschzahl  $F$  als das Verhältnis zweier Leistungen definiert und zwar

$$F = \frac{N_{rA} + N_{rKr} + N_{rR0}}{N_{rA}}$$

$N_{rA}$  = Rauschleistung der Antenne, des ohmschen Antennenwiderstandes

$N_{rKr}$  = Rauschleistung des Kreises

$N_{rR0}$  = Rauschleistung der Röhre

Diese Formel erklärt sich daraus, daß  $N_{rA}$  das unvermeidbare Rauschen darstellt, welches durch  $R_A$ , also den Nutzwiderstand, erzeugt wird. Man vergleicht also die Leistung sämtlicher Rauschquellen mit  $N_{rA}$ .

$F$  kann also günstigstenfalls = 1 werden.

Aus  $F = 1 + \frac{N_{rKr} + N_{rR0}}{N_{rA}}$  ergibt sich die zusätzliche

Rauschzahl

$$F_z = \frac{N_{rKr} + N_{rR0}}{N_{rA}}$$

$F_z$  kann also günstigstenfalls gleich 0 werden. Es handelt sich dann um einen Idealempfänger, der zum Rauschen des Antennenwiderstandes keinen zusätzlichen Beitrag liefert.

Die Rauschzahl wird im Ausland als Leistungsverhältnis meistens nicht als Verhältniszahl, sondern in dB-Werten ausgedrückt. Die Umrechnungsformel lautet:

$$F_{[dB]} = 10 \cdot \log_{10} (F)$$

Beispiel: Ist die Rauschzahl eines Empfängers 12, so ist sie in dB ausgedrückt:

$$F_{[dB]} = 10 \cdot 1,08 = 10,8 \text{ dB}$$

## 2. Wahl der Empfindlichkeitsangabe

Am gebräuchlichsten ist die Angabe der Rauschzahl und der Bezugsempfindlichkeit.

Die Werte für die Rauschzahl sind besonders brauchbar, weil sie unabhängig von anderen Parametern (z. B. der Bandbreite) eine vergleichende Beurteilung zulassen, inwieweit der Empfänger in seiner Empfindlichkeit von dem theoretisch möglichen Bestwert abweicht.

Die Bezugsempfindlichkeit gibt für feste Betriebsparameter sofort einen Überblick über die Qualität des Ausgangssignals.

Solange ein Empfänger linear arbeitet, kann die Bezugsempfindlichkeit aus der Rauschzahl und umgekehrt errechnet werden.

Erläuterung des Begriffes „linearer Empfänger“:

Linear arbeitet ein Empfänger dann, wenn das Signal/Rauschverhältnis am Ausgang der Hf-Eingangsspannung und dem Modulationsgrad proportional ist.

Wenn der Empfänger eindeutig nichtlinear arbeitet, sollte nur die Betriebsempfindlichkeit und die Rauschzahl für die Betriebsbedingung angegeben werden, unter der der Empfänger normalerweise arbeitet. Die Rauschzahl hängt in diesem Falle von der Höhe der Hf-Eingangsspannung ab.

Im linearen Arbeitsbereich kann dagegen die Betriebsempfindlichkeit aus der Bezugsempfindlichkeit errechnet werden.

## 3. Messung der Empfindlichkeit

### a) Messung der Rauschzahl

Hierzu siehe „Funktechnische Arbeitsblätter“ Mv 91. Die Messung wird im allgemeinen mit dem Rauschgenerator durchgeführt.

### b) Messung der Betriebsempfindlichkeit bei Telefonieempfängern (A3 oder F3)

An den Eingang des Empfängers wird über eine künstliche Antenne ein geeigneter Messsender angeschlossen (Bild 1a). Eine künstliche Antenne ist nicht erforderlich, wenn der Eingangswiderstand des Empfängers ohmsch ist und mit dem Innenwiderstand des Messsenders übereinstimmt. Die meisten kommerziellen Empfänger in Deutschland besitzen einen ohmschen Eingangswiderstand von 60 Ω, (im Ausland 75 Ω).

Ist der Messsender niederohmiger, so muß als künstliche Antenne ein ohmscher Widerstand vom Differenzwert zwischen Empfängereingangswiderstand und Messsenderinnenwiderstand eingeschaltet werden (Beispiel: Empfängereingangswiderstand 60 Ω, Messenderwiderstand 5 Ω. Als künstliche Antenne ist ein Widerstand von 55 Ω in Serie zu schalten, siehe Bild 1a). Für Empfänger mit hochohmigem, unsymmetrischem Eingang wird vom CCIR eine künstliche Antenne nach Bild 1b vorgeschlagen.

Die Ausgangsleistung wird mit einem Outputmeter bzw. mit einem dem Ausgangswiderstand parallelgeschalteten Nf-

Spannungsmesser ( $N = \frac{U^2}{R}$ ) bestimmt.

Zur Messung des Signal/Rauschverhältnisses am Ausgang ist ein Pegelmessgerät erforderlich, der zweckmäßig direkt in dB-Werten geeicht ist.

Die Modulation (Normalwert 400 Hz, 30% AM bzw. bei FM 30% des maximalen Spitzenhubes) muß abschaltbar sein. Bei eingeschalteter Modulation wird die Verstärkung des Empfängers und die Hf-Ausgangs-EMK des Messsenders so eingestellt, daß am Empfängeranfang der Sollwert der Ausgangsleistung und bei ausgeschalteter Modulation der maximal zulässige Wert für den Rauschpegel erreicht wird. Diese Eingangs-EMK stellt die „geräuschbegrenzte“ Betriebsempfindlichkeit dar. Sie wird entweder in µV oder in dB über 1 µV (hauptsächlich im Ausland gebräuchlich) angegeben.

Die Messung wird mit eingeschalteter Schwundregelung durchgeführt. Ist die Hf-Verstärkung regelbar, so ist sie zunächst voll aufzudrehen und die geforderten Ausgangswerte mit der Nf-Regelung und mit der Messender-EMK sind einzustellen.

Ist die Verstärkung des Empfängers zu klein, so daß der Sollwert der Ausgangsleistung bei dem vorgegebenen Signal/Rauschverhältnis nicht erreicht wird, so wird der Empfänger auf die höchstmögliche Verstärkung eingestellt und dann das kleinste Hf-Eingangssignal (bei normaler Modulation) bestimmt, mit dem die vorgeschriebene Nf-Ausgangsleistung erreicht wird. Diese Messender-EMK ist die „verstärkungsbegrenzte Betriebsempfindlichkeit“. Das dabei vorhandene Signal/Rauschverhältnis wird mit angegeben.

### Messung von Telegrafieempfängern (A1)

Das Meßverfahren gleicht dem für A3, jedoch bleibt der Messender ohne Modulation. Um am Ausgang ein Nf-Signal zu erhalten, wird der Telegrafie-Überlagerer des Empfängers eingeschaltet und so abgestimmt, daß sich ein Nf-Ton von etwa 1000 Hz ergibt. Der Empfänger ist auf Hf-Handregelung geschaltet. Der Meßvorgang geht wie oben beschrieben vor sich, das Signal/Rauschverhältnis wird jedoch nicht durch Abschalten der Modulation, sondern durch Abschalten der Hf-Spannung des Messenders ermittelt.

### c) Messung der Bezugsempfindlichkeit

Ist der Empfänger linear, so kann seine Bezugsempfindlichkeit nach dem unter Abschnitt A3b beschriebenen Verfahren bestimmt werden. Für die Betriebsparameter sind dazu jedoch die unter Abschnitt A1c angegebenen Werte zugrunde zu legen.



b) Gitterbasisschaltung (GB)

Die Gitterbasisschaltung ist in Bild 11 dargestellt. Während bei der Katodenbasisschaltung die steuernde Spannung von Gitter nach Katode gerichtet ist, liegt bei der Gitterbasisschaltung die umgekehrte Spannungsrichtung vor. Dementsprechend muß die Pfeilrichtung für die Einströmung  $S \cdot U_1$  umgekehrt wie bei der Katodenbasisschaltung gerichtet sein.

Nach dem gleichen Verfahren und der gleichen Betrachtungsweise der Stromrichtungen wie unter 4a erhält man für die Vierpolkonstanten der Gitterbasisschaltung die folgenden Beziehungen:

$$Y_1 = S + G_1 + G_2 \quad \text{(Bild 11a)} \quad (13)$$

$$Y_2 = -G_2 \quad (14)$$

$$Y_3 = -(S + G_2) \quad \text{(Bild 11b)} \quad (15)$$

$$Y_4 = G_2 + G_3 \quad (16)$$

$Y_1 \dots Y_4$  eingesetzt ergibt die Vierpolgleichungen der GB-Schaltung mit

$$Z_1 = U_1 (S + G_1 + G_2) - U_2 G_2 \quad (17)$$

$$Z_2 = -U_1 (S + G_2) + U_2 (G_2 + G_3) \quad (18)$$

c) Anodenbasisschaltung (AB)

Im Falle der Anodenbasisschaltung ist die Anode der Röhre wechselstrommäßig an Masse gelegt. Dies geschieht beispielsweise mit einem großen Kondensator.

Die steuernde Spannung zwischen Gitter und Katode liegt bei der AB-Stufe mit keinem Bezugspunkt mehr am Massepotential und ist daher weder mit der Eingangsspannung noch mit der Ausgangsspannung identisch. Sie ist in Bild 12a mit  $U_{13}$  eingetragen und von Gitter nach Katode gerichtet. Damit ist auch die Richtung der Einströmung  $S \cdot U_{13}$  festgelegt. Wie in der Katodenbasisschaltung tritt sie im Katodenanschlusspunkt ein und im Anodenanschlusspunkt aus.

In gleicher bekannter Weise erhält man die Vierpolkonstanten mit

$$Y_1 = G_1 + G_3 \quad (19)$$

$$Y_2 = -G_1 \quad \text{(Bild 12b)} \quad (20)$$

$$Y_3 = -(S + G_1) \quad (21)$$

Die Konstante  $Y_4$  sei zum Schluß nochmals mit Hilfe eines Ersatzbildes 12b abgeleitet.

Für Kurzschluß am Eingang zur Bestimmung  $Y_4 = \frac{I_2}{U_2}$  zeigt

sich im Bild 12b, daß die Einströmungsrichtung entgegengesetzt einzutragen ist, da  $U_{12} = -U_2$  ist.

Weiter erhält man dann

$$Y_4 = \frac{I_2}{U_2} = \frac{G_2 \cdot U_2 + G_1 \cdot U_2 + S \cdot U_2}{U_2} \quad \text{und} \quad (22)$$

$$Y_4 = S + G_2 + G_3 \quad (23)$$

Somit erhält man für die Anodenbasisschaltung durch Einsetzen der Konstanten die Vierpolgleichung

$$Z_1 = U_1 (G_1 + G_3) - U_2 G_1 \quad (24)$$

$$Z_2 = -U_1 (S + G_1) + U_2 (S + G_2 + G_3) \quad (25)$$

Bild 11. Das  $\pi$ -Ersatzbild für eine Röhre in Gitterbasis-Schaltung



Bild 11a. Ausgang von Bild 11 zur Ermittlung von  $Y_1$  kurzgeschlossen

$S \cdot U_1 + G_1 U_1 + G_2 U_1 = I_1$   
(Summe der abfließenden Ströme = dem zufließenden Strom)

$$\frac{I_1}{U_1} = S + G_1 + G_2$$

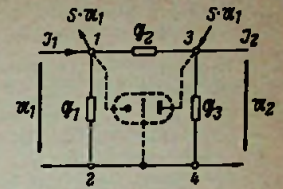

Bild 11b. Zur Berechnung von  $Y_3$  für die GB-Schaltung

$I_{2K} = S \cdot U_1 + U_1 \cdot G_2$   
 $I_{2K} = (S + G_2) \cdot U_1$   
Da  $I_{2K}$  von 3  $\rightarrow$  4 fließt, ist er negativ einzusetzen  
 $I_{2K} = -(S + G_2) \cdot U_1$



Bild 12a. Die Röhre in Anodenbasis-Schaltung

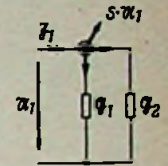

Bild 12b. Berechnung der Vierpolkonstanten einer Anodenbasis-Schaltung

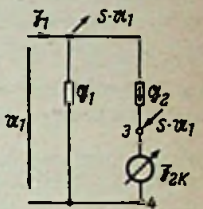

Gitter und Anode sind miteinander kurzgeschlossen. Zwischen Gitter und Katode steht die Spannung  $U_{13}$ , in diesem Fall  $U_{13} = -U_2$ . Die Einströmung  $S \cdot U_{13}$  fließt nicht über  $G_1$  und  $G_2$ , sondern über die Spannungsquelle  $U_2$ , deren Innenwiderstand Null ist, da  $U_2$  als konstante, belastungsunabhängige Spannung angesetzt wird

Bild 12c. Die Bestimmung von  $Y_4$  in der AB-Schaltung

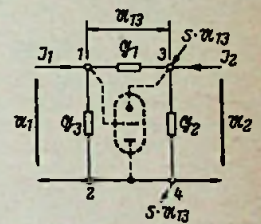
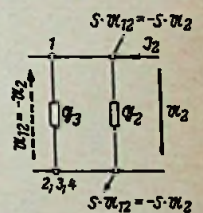
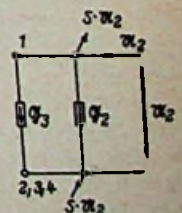



5. Allgemeine Methode zur Bestimmung der Vierpolkonstanten für KB-, GB- und AB-Stufe

Die im Abschnitt 4. angewandte Methode zur Gewinnung der Vierpolkonstanten der KB-, GB- und AB-Stufe benötigt die Einschaltung von Ersatzbildern entsprechend der Meßmethode der Vierpolkonstanten. Damit ist diese einmal zeitraubend und zum anderen können sich sehr leicht Fehler einschleichen, besonders dann, wenn die Schaltung innerhalb des Vierpols mit mehr als drei Gliedern dargestellt werden muß. Es sei daher eine Methode gezeigt, die zunächst offen läßt, welche von den drei Elektroden geerdet ist. Daraus folgt, daß die drei

In dem Gleichungssystem bedeutet dies, daß man die Spalte von  $U_3$  und die Reihe von  $Z_3$  streicht.

b) GB-Schaltung, d. h.  $U_1 = 0$ .

Entsprechend ergibt sich durch Streichen der Spalte für  $U_1$  und der Reihe für  $Z_1$ :

$$Z_2 = U_2 (\mathcal{G}_2 + \mathcal{G}_3) - U_3 (\mathcal{G}_2 + S) \quad (34)$$

$$Z_3 = -U_2 \mathcal{G}_2 + U_3 (\mathcal{G}_1 + \mathcal{G}_2 + S) \quad (35)$$

Da  $U_3$  die steuernde Spannung ist, muß man entsprechend umschreiben

$$Z_3 = U_3 (\mathcal{G}_1 + \mathcal{G}_2 + S) - U_2 \mathcal{G}_2 \quad (36)$$

$$Z_2 = -U_3 (\mathcal{G}_2 + S) + U_2 (\mathcal{G}_2 + \mathcal{G}_3) \quad (37)$$

c) AB-Schaltung, d. h.  $U_2 = 0$

Diese erhält man durch Streichen der Spalte für  $U_2$  und der zweiten Zeile des Gleichungssystems.

$$Z_1 = U_1 (\mathcal{G}_1 + \mathcal{G}_3) - U_3 \mathcal{G}_1 \quad (38)$$

$$Z_3 = -U_1 (\mathcal{G}_1 + S) + U_3 (\mathcal{G}_1 + \mathcal{G}_2 + S) \quad (39)$$

Vergleicht man die Vierpolgleichung (11) und (12) mit (32) und (33), (17) und (18) mit (36) und (37) sowie (24) und (25) mit (38) und (39) erhält man für die Vierpolkonstanten die gleichen Werte.

Beim Vergleich von (17), (18) mit (36), (37) sowie (24), (25) mit (38), (39) fällt auf, daß in den äquivalenten Gleichungen teilweise verschiedene Strom- und Spannungskomponenten genannt sind. Das rührt daher, daß bei Gewinnung der Gleichungen (17)... usw. in den Schaltungen nur mit den Strömen  $Z_1, Z_2$  sowie den Spannungen  $U_1, U_2$  gearbeitet wurde.

Der Übergang ist aber leicht zu bewerkstelligen. Beispiel: GB-Schaltung. Punkt 1 mit 0 verbunden (Bild 13). Die zwischen Katode (3) und Gitter (Erde) (1) wirksame Spannung heißt hier  $U_3$ , in Bild 11 dagegen  $U_1$ . Der zum Katodenanschlußpunkt fließende Strom heißt in Bild 13  $Z_3$ , in Bild 11 dagegen  $Z_1$ .

In der Tabelle 3 sind die Vierpolkonstanten der drei Schaltungsarten zusammengestellt.



Bild 13. Allgemeine Methode zur Bestimmung der Vierpolkonstanten

Elektroden gegen einen Punkt 0 eine bestimmte Spannung besitzen. Im Bild 13 ist dieser Zustand dargestellt. Die steuernde Spannung ist wieder  $U_g = U_1 - U_3$  und damit die Einstromung  $S \cdot (U_1 - U_3)$ . Für die drei Knotenpunkte (1, 2 und 3) werden nun die Gleichungen aufgestellt:

$$1. \quad Z_1 = (U_1 - U_3) \mathcal{G}_1 + (U_1 - U_2) \cdot \mathcal{G}_3 \quad (26)$$

$$2. \quad Z_2 = -(U_1 - U_2) \mathcal{G}_3 + (U_2 - U_3) \mathcal{G}_2 + (U_1 - U_3) S \quad (27)$$

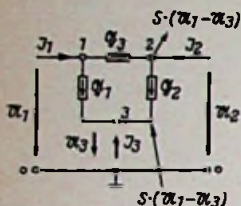
$$3. \quad Z_3 = -(U_1 - U_3) \mathcal{G}_1 - (U_2 - U_3) \mathcal{G}_2 - (U_1 - U_3) S \quad (28)$$

Die Gleichungen (26 bis 28) werden geordnet und nach Tabelle 2 untereinander geschrieben.

a) KB-Schaltung

Hierfür ist  $U_3 = 0$ , da der Punkt 3 an 0 liegt. Man erhält dann mit 1a) und 2a) zwei voneinander unabhängige Gleichungen, während 3a) aus der Summe von 1a) und 2a) multipliziert mit  $-1$  hervorgeht.

$$Z_1 = U_1 (\mathcal{G}_1 + \mathcal{G}_3) - U_2 \mathcal{G}_3 \quad (32)$$

$$Z_2 = U_1 (S - \mathcal{G}_3) + U_2 (\mathcal{G}_2 + \mathcal{G}_3) \quad (33)$$

Tabelle 2

1a	$Z_1 =$	$U_1 (\mathcal{G}_1 + \mathcal{G}_3)$	$= U_2 \mathcal{G}_3$	$- U_3 \mathcal{G}_1$	(29)
2a	$Z_2 =$	$U_1 (S - \mathcal{G}_3)$	$+ U_2 (\mathcal{G}_2 + \mathcal{G}_3)$	$- U_3 (\mathcal{G}_2 + S)$	(30)
3a	$Z_3 =$	$- U_1 (\mathcal{G}_1 + S)$	$- U_2 \mathcal{G}_2$	$+ U_3 (\mathcal{G}_1 + \mathcal{G}_2 + S)$	(31)

Katodenbasis-Schaltung: Spalte  $U_3$  und Reihe  $Z_3$  streichen

Gitterbasis-Schaltung: Spalte  $U_1$  und Reihe  $Z_1$  streichen

Anodenbasis-Schaltung: Spalte  $U_2$  und Reihe  $Z_2$  streichen

Tabelle 3

	$\mathcal{Y}_1$	$\mathcal{Y}_2$	$\mathcal{Y}_3$	$\mathcal{Y}_4$
Katodenbasis	$\mathcal{G}_1 + \mathcal{G}_3$	$-\mathcal{G}_3$	$-(\mathcal{G}_3 - S)$	$\mathcal{G}_2 + \mathcal{G}_3$
Gitterbasis	$\mathcal{G}_1 + \mathcal{G}_2 + S$	$-\mathcal{G}_2$	$-(\mathcal{G}_2 + S)$	$\mathcal{G}_2 + \mathcal{G}_3$
Anodenbasis	$\mathcal{G}_1 + \mathcal{G}_3$	$-\mathcal{G}_1$	$-(\mathcal{G}_1 + S)$	$\mathcal{G}_1 + \mathcal{G}_2 + S$

Berichtigungen zu Mth 83

Mth 83/1a, Bild 4

Die Beschriftung der Ordinaten der drei Kurven muß - von oben nach unten - heißen

$U_g$  statt  $U_a$        $Z_2$  statt  $I_a$        $U_2$  statt  $U_g$

Mth 83/2, Bild 9b

Der zwischen „4“ und „3“ nach oben gerichtete Pfeil muß mit  $U_a$  statt  $U_g$  beschriftet sein.











Röhren

- 3 Stück EF 85, 2 Stück ECH 81, 2 Stück EF 80, 2 Stück ECC 82, 1 Stück EABC 80, EL 84, AZ 41 (Telefunken)
- 1 Stabilisator 150 B 2 (Valvo)
- 2 Germaniumdioden OA 150 (Telefunken)

Widerstände (Dralowid)

- 1/4 Watt: 1 Stück 100 Ω, 3 Stück 1 kΩ, 1 Stück 3 kΩ, 1 Stück 30 kΩ, 3 Stück 50 kΩ, 3 Stück 100 kΩ, 1 Stück 150 kΩ, 2 Stück 200 kΩ, 1 Stück 250 kΩ, 2 Stück 500 kΩ, 3 Stück 700 kΩ, 7 Stück 1 MΩ
- 1/2 Watt: 1 Stück 150 Ω, 1 Stück 170 Ω, 2 Stück 200 Ω, 1 Stück 250 Ω, 2 Stück 1 kΩ, 2 Stück 1,5 kΩ, 1 Stück 10 kΩ, 1 Stück 80 kΩ, 1 Stück 100 kΩ, 1 Stück 150 kΩ
- 1 Watt: 2 Stück 1 kΩ, 1 Stück 1,5 kΩ, 4 Stück 2 kΩ, 1 Stück 10 kΩ, 2 Stück 20 kΩ, 2 Stück 30 kΩ, 7 Stück 50 kΩ, 2 Stück 200 kΩ
- 2 Watt: 1 Stück 5 kΩ
- 6 Watt: 1 Stück 20 kΩ

Potentiometer (Wilh. Ruf)

- 0,4 Watt: 1 Stück 1 kΩ lin., 1 Stück 100 kΩ lin., 1 Stück Doppelpotentiometer 2 x 0,5 MΩ log., 0,5 MΩ log. mit Schalter

Blockkondensatoren (Wima, Tropydur)

- 90 Volt: 5 Stück 0,1 μF
- 250 Volt: 6 Stück 0,1 μF, 0,5 μF
- 500 Volt: 1 Stück 100 pF, 1 Stück 200 pF, 1 Stück 500 pF, 1 Stück 1 nF, 2 Stück 2 nF, 1 Stück 5 nF, 8 Stück 10 nF, 1 Stück 0,1 μF

Keramische Kondensatoren (Rosenthal)

- Rosalt 40, 500 Volt Form Rd: 1 Stück 1 pF, 1 Stück 2 pF, 1 Stück 5 pF, 1 Stück 10 pF, 1 Stück 15 pF, 1 Stück 30 pF, 1 Stück 50 pF, 2 Stück 100 pF, 1 Stück 120 pF, 1 Stück 150 pF, 8 Stück 200 pF, 1 Stück 400 pF
- Rosalt 4000, 350 Volt Form Rd: 1 Stück 3,5 nF, 8 Stück 10 nF

Elektrolytkondensatoren (Elkonda)

- 6/8 Volt: 2 Stück 50 μF
- 10/12 Volt: 1 Stück 50 μF, 1 Stück 100 μF
- 350/385 Volt: 1 Stück 10 μF (mit Lötenden), 1 Stück 2 x 50 μF (mit Gewinde)

Spulen- und Filtermaterial

- 1 Doppelquarzfilter 525 kHz (Telefunken)
- 1 Spulenrevolver, bewickelt (Schütze)
- 4 Einzelkreise 3 MHz (Schütze F 7)
- 1 zweiter Oszillator 3,45 MHz (Schütze F 13a)
- 1 Bfo-Spulsensatz 524 kHz (Schütze, F 6a)
- 1 Zf-Filter (Görler F 332a)

Drehkondensatoren

- 1 Kurzwellendrehkondensator, Split-Stator-Ausführung, 3 x 15 pF (NSF)
- 3 Kleindrehkondensatoren 15 pF (Hopt 220 A 1)
- 2 Lufttrimmer 5 bis 25 pF (Hopt 223)

Sonstige Einzelteile

- 1 Netztransformator (Görler N 504 B), 1 Siebdrossel (Görler D 522 B), 1 Lautsprecher (Elbau P 7/10), 1 Ausgangstransformator (Elbau AT 3), 1 Trommelskala mit Abdeckplatte (Wandel und Goltermann), 1 Einlötsicherung 0,8 A (Ihage), 1 Glühlampe 220 V mit Fassung (Jautz 449 und 197a), 4 Kippesalter (Marquardt 100 NT), 2 Klippumschalter doppelt (Marquardt 133 NK), 3 Doppelbuchsen (Mozar N 45102), 1 Telefonbuchse (Mozar J 4822), 4 Knöpfe 40 Ø (Mozar K 423), 1 Knopf für Skala (Mozar K 04218), 3 Zeigerknöpfe (Mozar K 434), 2 Griffe 120 mm (Mozar J 54110), 1 Strommesser 0 bis 2,5 mA (Neuberger KD 52), 1 m Sinapert-Abschirmkabel (Stemag), 12 Novalfassungen (Stemag), 2 Miniaturfassungen (Stemag), 1 Rimlockfassung (Stemag), 10 Transistobuchsen (Stemag), 2 Lötösenstreifen mit 10 Lötösen; 1 desgl. mit 4 Lötösen; 1 desgl. mit 3 Lötösen; 1 desgl. mit 17 Lötösen (Zimmermann), 1 Eichquarz 100 kHz (Quarztechnik, W. Müller), 2 Mikrofonbuchsen (Peiker KK 1), 2 Kegelräder (Märklin 58/30), 1 Kleinrelais 6 V (Haller 520), 1 Gehäuse (Breitenstein).



Bild 16. Das Zwischenchassis von oben



Rechts: Bild 18. Stromversorgungsteil von oben

Oben: Bild 17. Das Zwischenchassis von unten

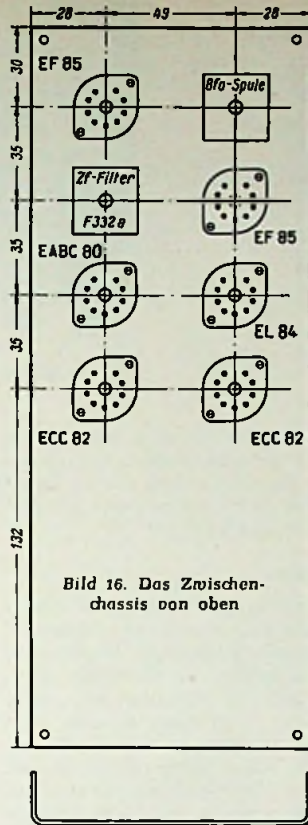
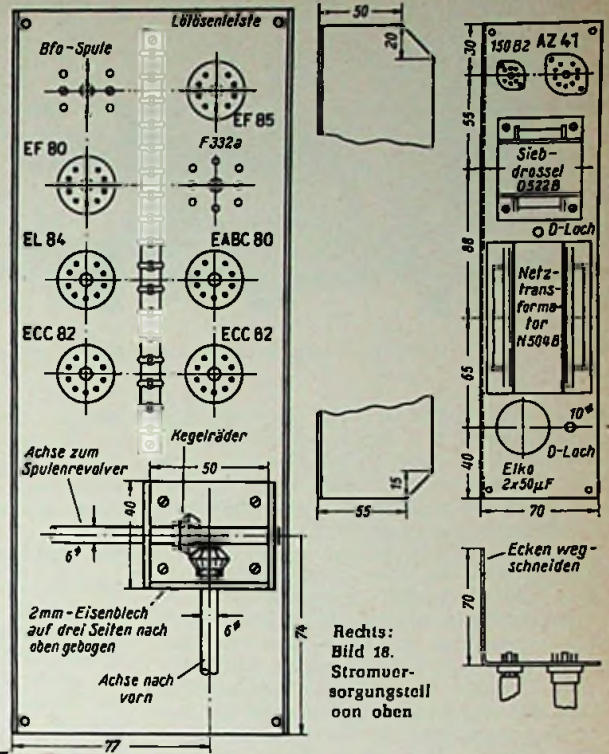

Bild 20. Die hintere Abschlußplatte

Links: Bild 19. Stromversorgungsteil von unten

(Fortsetzung von Seite 774)

sen offene Seite nach hinten weist (Bild 14 und 15). An der einen Seite wird der Spulenrevolver befestigt. Dessen Bedienung erfolgt über einen Winkeltrieb, der aus zwei Kegelrädern (Märklin) leicht selbst hergestellt werden kann.

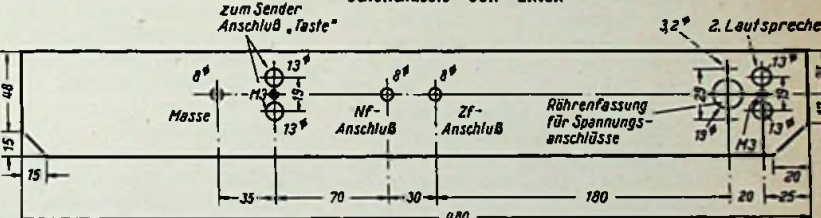
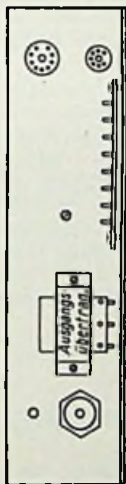
Die Trimmer für Oszillator und Mischkreis werden oberhalb des Chassis montiert. Die Anschlüsse des Spulenrevolvers zeigen nach oben. Die Durchführungen der HF-führenden Leitungen zu den Röhrenfassungen erfolgt durch Transistorbuchsen (Stemag). Die Leitungen vom Spulenrevolver zum Drehkondensator sollen aus mindestens 2 mm starkem Draht sein, damit die Verbindung möglichst starr wird. Lötösenleisten unterhalb des Chassis erleichtern die Verdrahtung.

Zwischen Eingangsteil und Doppelquarzfilter sind auf einem Zwischen-Chassis aus 2 mm starkem Aluminiumblech die zweite Zf-Stufe mit Filter, der Bfo, Gleichrichter und Nf-Vorröhre, Selektobjekt und Endröhre untergebracht. Das Chassis ist nur an den beiden langen Seiten etwa 20 mm abgebogen. Vorn ist der Winkeltrieb für den Spulenrevolver befestigt. Die Bilder 16 und 17 zeigen die Anordnung der Einzelteile. Das Chassis wird hinten unter eine Quer-



Bild 21. Das Gestell

strebung des Gestells aus Winkeleisen und vorn unter ein an der Frontplatte befestigtes Stück Winkeleisen geschraubt. Außerdem erfolgt eine Schraubverbindung mit dem Chassis des Eingangsteils.

Die Teile des Doppelquarzfilters einschließlich der Zwischenröhre EF 85 werden von links und rechts angebrachtem Winkelmaterial zusammengehalten. Dieses steht vorn und hinten etwas über die eigentlichen Chassis hinaus, so daß die Befestigung an den Winkeleisenstreben genau so erfolgen kann wie bei dem im vorigen Absatz besprochenen Chassis.

Der Stromversorgungsteil (Bild 18 und 19) ist auf ein L-förmiges Chassis aufgebaut, dessen seitliche Abbiegung den Abschluß an der linken Seite des Gerätes bildet. Die Abbiegung liegt auf der unteren Querstrebe des Gestells auf und wird seitlich mit dieser verschraubt. Vorn und hinten erfolgt die Befestigung genau so wie bei den bisher besprochenen Teilen. Das Stromversorgungschassis enthält den Netztransformator, die

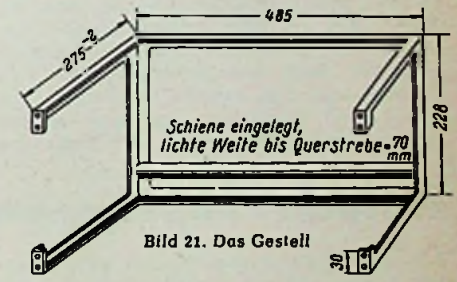



Bild 22. Ansicht des Gerätes von oben



Bild 23. Ansicht des Empfängers von unten

Siebdrossel (Görler D 522 B), die Elektrolytkondensatoren  $2 \times 50 \mu\text{F}$ , die Gleichrichterröhre und den 150-V-Stabilisator. Unterhalb des Chassis ist auch noch der Ausgangstransformator angeordnet, da auf dem Zwischenchassis zu wenig Platz ist. Aus dem gleichen Grunde ist es empfehlenswert, auch die Endröhre mit ihren Schaltelementen auf dem Netzteil-Chassis unterzubringen.

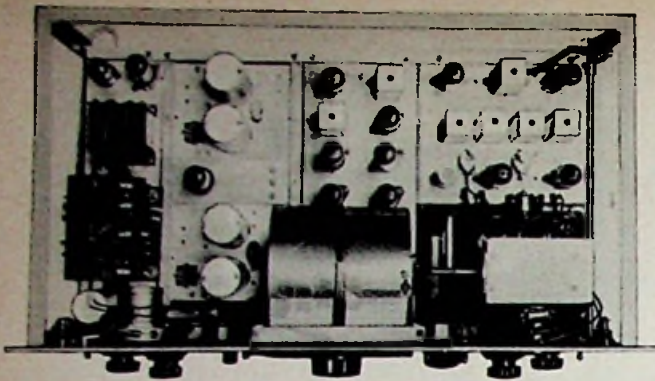
Die Rückseite der Chassis ist offen. Durch eine innen über die ganze Breite des Gestells eingelegte Aluminiumplatte wird diese Lücke geschlossen. Auf der Abschlußplatte sind der Zf-Ausgang, der Anschluß für den NF-Teil, die Buchsen für die Sendempfangsumschaltung, der zweite Lautsprecheranschluß und eine Röhrenfassung für die Spannungsanschlüsse montiert. Ferner wird innerhalb des Zwischenchassis der Drehkondensator für die Nachstellung des Bfo an der Abschlußplatte befestigt. Die Bedienung erfolgt über eine lange zur Frontplatte geführte Achse. Das Winkeleisen des Gestells (Bild 21) wird stumpf gegeneinander geschweißt. Die in Chassishöhe angebrachte Querverstrebung ist jedoch innen eingelegt und mit den senkrechten Gestellstreben verschraubt. So kommt die hintere Abschlußplatte in eine Flucht mit der einen Seite des Winkeleisens der Querstrebe. In unmittelbarer Nähe des Antenneneingangs wird das Relais für die Mithörerichtung am Gestell befestigt. Auch der Drehkondensator zum Nachstimmen des zweiten Oszillators wird am Gestell angebracht, und zwar an der rechten senkrechten Strebe. Zur Bedienung

muß wie beim Bfo-Regler eine lange Achse zur Frontplatte geführt werden. Die Zuleitung erfolgt in Sinepert-Kabel, dessen Kapazität durch die darin enthaltenen keramischen Innenteile sehr konstant ist.

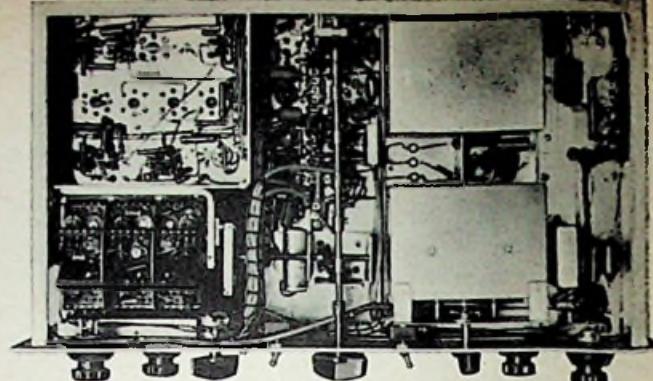
#### Die Verdrahtung

Es ist zweckmäßig, die Baugruppen soweit wie irgend möglich einzeln zu montieren und zu verdrahten. Allerdings bleibt eine ganze Anzahl Leitungen für die Teile offen, die an der Frontplatte befestigt sind, sowie für Verbindungen von einem Chassis zum anderen. Diese werden nach dem Zusammenbau verlegt. Als Erdungspunkte dienen die Hülsen der Röhrenfassungen, die auf möglichst kurzem Wege mit dem Chassis verbunden werden. Die lange abgeschirmte Leitung von der Anode der zweiten Mischröhre zum Quarzfilter machte zunächst etwas Kopfzerbrechen, jedoch erwies sie sich in Sinepertleitung (Stemag) verlegt als völlig unkritisch.

Besondere Sorgfalt muß bei der Verdrahtung des Zwischenchassis geübt werden, da der Platz dort beengt ist. Eine in der Mitte angebrachte Lötösenleiste besitzt Stützpunkte für die meisten Einzelteile. Die zu den Potentiometern und Schaltern im NF-Teil und Selektobjekt führenden Leitungen müssen abgeschirmt verlegt werden. Die Zusammenfassung zu Kabelstämmen ist ebenso wie bei den Stromversorgungsleitungen durchaus angebracht.

Herbert Lennartz, DJ 1 ZG

entnommen. In entsprechender Abwandlung – mit höherer Spannung – sind Frequenzen bis zu 250 I/s erreichbar. Wenn der zu schaltende Stromkreis niederohmig ist oder wenn man einen getrennten Schaltkontakt benötigt, so ist ein Relais T rls 66a erforderlich, das zwei synchronschaltende Umschaltkontakte besitzt. Dieses Relais ist nach den gleichen Bauvorschriften T Bv 3602/... usw. zu stellen.

Für die Fernlenkung eines Modelles mit Flattersteuerung braucht man in ihrer Dauer veränderbare Impulse. Das erreicht man mit der Schaltung nach Bild 2. Soll die Frequenz bei Änderung der Impulsdauer konstant bleiben (Bild 3a), so müssen die beiden Regelwiderstände R1 und R2 linear und entgegengesetzt geschaltet sein. Wenn der Widerstand in nur einem Kreis verändert wird, so ändert sich die Impulsdauer oder Pausendauer, gleichzeitig aber auch die Impulsfrequenz (Bild 3b). Mit zwei getrennten Regelwiderständen läßt sich die Impuls- und Pausendauer unabhängig voneinander einstellen (Bild 3c). Dabei ändert sich natürlich auch die Impulsfrequenz. Mit den angegebenen Werten läßt sich ein Impuls/Pause-Verhältnis etwa von 10:1 bis 1:10 erreichen. Bei höheren Spannungen und Strömen sind die Kontakte zweckmäßigerweise mit Funkenlöschung zu versehen. Erhard Kopka

### Goldene Ehrennadel des DARC für Werner W. Diefenbach

Werner W. Diefenbach, DL 3 VD, der Ortsverbands-Vorsitzende des Deutschen Amateur-Radio-Club Kempten, wurde die Goldene Ehrennadel des DARC verliehen. Er erhielt diese Auszeichnung für seine unermüdete Tätigkeit im Interesse des deutschen Amateur-Funkwesens, besonders aber für den Aufbau des Ortsverbandes Kempten, der zu einem der regsten in Süddeutschland zählt. Die Verleihung erfolgte anlässlich des Kemptener Amateur-Jahrestreffens, das während der Allgäuer Festwoche stattfand. Der Ortsverband betrieb auf dem Ausstellungsgelände der Festwoche eine eigene Clubstation mit dem Rufzeichen DL Ø EK, die den Besuchern einen Einblick in das Amateur-Funkwesen erlaubte.

## Einfacher Impulsgenerator für Fernsteuerung

Für die Fernsteuerungs-Freunde unter unseren Lesern, die für die Fernsteuerung von Flug- und Schiffsmodellen usw. relativ langsame Impulse erzeugen müssen, seien die nachfolgenden Vorschläge bestimmt (siehe auch: K. Schultheiß, Drahtlose Fernsteuerung von Flugmodellen. Radio-Praktiker-Bücherei Nr. 72/73, Franzis-Verlag).

Impulse bis etwa 200 je Sekunde (I/s) lassen sich mit Relais einfacher erzeugen, als mit Röhrengeneratoren oder Multivibratoren.



Bild 1. Impulsgenerator mit polarisiertem Telegrafienrelais T rls 64a, Bauvorschrift T Bv 3402/33,  $2 \times 4900 \Omega$

Besonderen Vorteil bieten der geringe Aufwand an Schaltelementen und die einfache Stromversorgung.

Bild 1 zeigt einen Impulsgenerator mit einem polarisierten Telegrafienrelais T rls 64a der Firma Siemens. Außer der angegebenen sind folgende Relais-Bauvorschriften verwendbar: T Bv 3402/5, .../11, .../18, .../24, .../48.

Mit dem Drehwiderstand R1 läßt sich bei den angegebenen Werten die Frequenz von 10 bis etwa 50 I/s ändern. Der Stromquelle wird dabei ein Strom von max. 18 mA

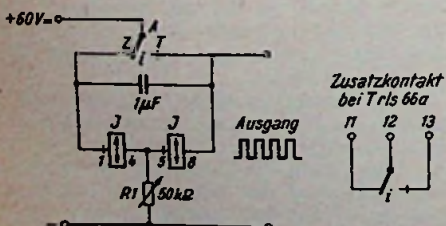

Bild 2. Impulsgenerator für Impulse mit einstellbarer Dauer



Bild 3. Verschiedene Impulsarten, wie sie mit der Anordnung nach Bild 2 hergestellt werden können

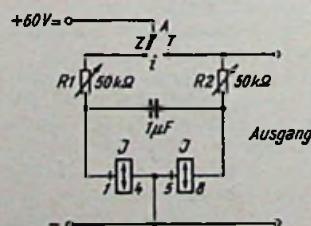

Die eigenartige Anordnung des in der FUNKSCHAU 1956, Heft 13, Seite 533 eingehend beschriebenen Schallkompressors gab den Anreiz, einen Empfänger mit dieser Anordnung praktisch zu erproben.

Die Schaltung zeigt einen 6/11-Kreis-Superhet mit UKW-Vorstufe in Zwischenbasis-schaltung mit kapazitiver Anzapfung, selbstschwingender Mischtriode, Dreifach-Zf-Filter, Zf-Teil mit ECH 81 und EF 89 und zwei weiteren 10,7-MHz-Filtern. Im AM-Kanal ist ein Eingangsspulensatz für K, M und L mit induktiver Antennenkopplung vorgesehen, sowie ein zusätzlicher getrennter Ferrit-Antennenkreis. Die feststehende Ferrit-Antenne wird durch eine Taste eingeschaltet. Der UKW-Dipol kann entweder als Allwellen-antenne dienen, oder es wird eine getrennte AM-Antenne vorgesehen. Ein Duplexantrieb ergibt stets richtige Zeigerbewegung bei AM und FM, und er ersetzt zwei Ortssender-Tasten. Der 460-kHz-Zf-Teil ist normal geschaltet.

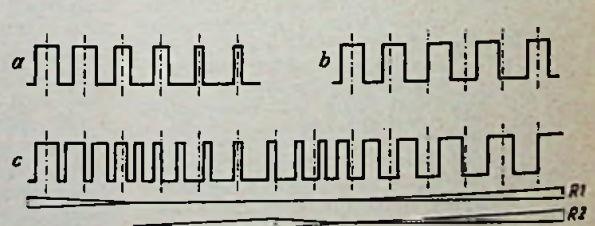
Im NF-Teil sind die üblichen getrennt und stufenlos einstellbaren Baß- und Höhenregler mit optischer Anzeige vorhanden. Dazu treten jedoch drei Klangtasten zur Schnellwahl der Klangfarben Sprache, Solo und Orchester. Diese Klangtasten liefern „vorfabrizierte“ und feststehende Klangfarben; Baß- und Höhenregler sind beim Drücken der Tasten außer Funktion. Dies wird auch sehr sinnfällig dadurch kenntlich gemacht, daß die Beleuchtung der Anzeigefelder für diese Regler abgeschaltet wird. Infolge des Abschaltens der stetig bedienbaren Klangregler ergibt sich eine sehr bequeme und leicht zu merkende Handhabung. So kann man mit den stetig veränderlichen Reglern eine Klangfarbe mit etwas abgeschnittenen Höhen und Bässen einstellen, also ein Frequenzband, das sich für „Hintergrundmusik“ eignet. Durch Druck auf die Taste Orchester hat man dann den vollen Tonumfang zur Verfügung, während die anderen beiden Tasten für Nachrichten (Sprache) und Gesangspartien (Solo) geeignet sind. Dies ergibt also insgesamt vier Klangfarben.

Symmetrisch zu den drei Klangregister-tasten sitzen auf der linken Seite des Gehäuses drei weitere Tasten für die Abschaltung eines etwa angeschlossenen Außenlautsprechers (AL), des Magischen Auges (MA) und der Schallkompressor-Anordnung (4 R). Man kann über den Wert dieser Tasten geteilter Meinung sein. Zumindest wird es nur in wenigen Fällen notwendig sein. Außenlautsprecher oder Magisches Auge besonders zu schalten. Die Taste 4 R ermöglicht jedoch einen verblüffenden Beweis für den Wert des Schallkompressors. Schaltet man ihn nämlich damit ab, so wird der Klang so flach und fade, daß man schnell wieder auf die volle Raumklanganordnung zurückgeht, auch bei Sprache, bei der man annehmen sollte, daß eine gerichtete Abstrahlung den natürlichen Verhältnissen besser entspricht.

Der volle Orchesterklang des Gerätes Melodia bietet in der Tat ein Höchstmaß an Klangreinheit. Durch die eigenartige Anordnung der Rohrleitungen wird anscheinend jede akustische Intermodulation der Lautsprecher untereinander vermieden. Selbst bei schwierigsten Klangkombinationen, zum Beispiel wuchtigen Bässen und hellen Glocken- und Triangelntönen, ist jedes Instrument sauber klar und unverschmiert herauszuhören. Bei den Streichern ist deutlich das feine Schaben der Bögen auf den Saiten zu vernehmen und Saxophontöne kommen genau so trocken und nieselnd wie wir es von der Wirklichkeit kennen. Es ist sehr anzuerkennen, was hier an Klangfülle und

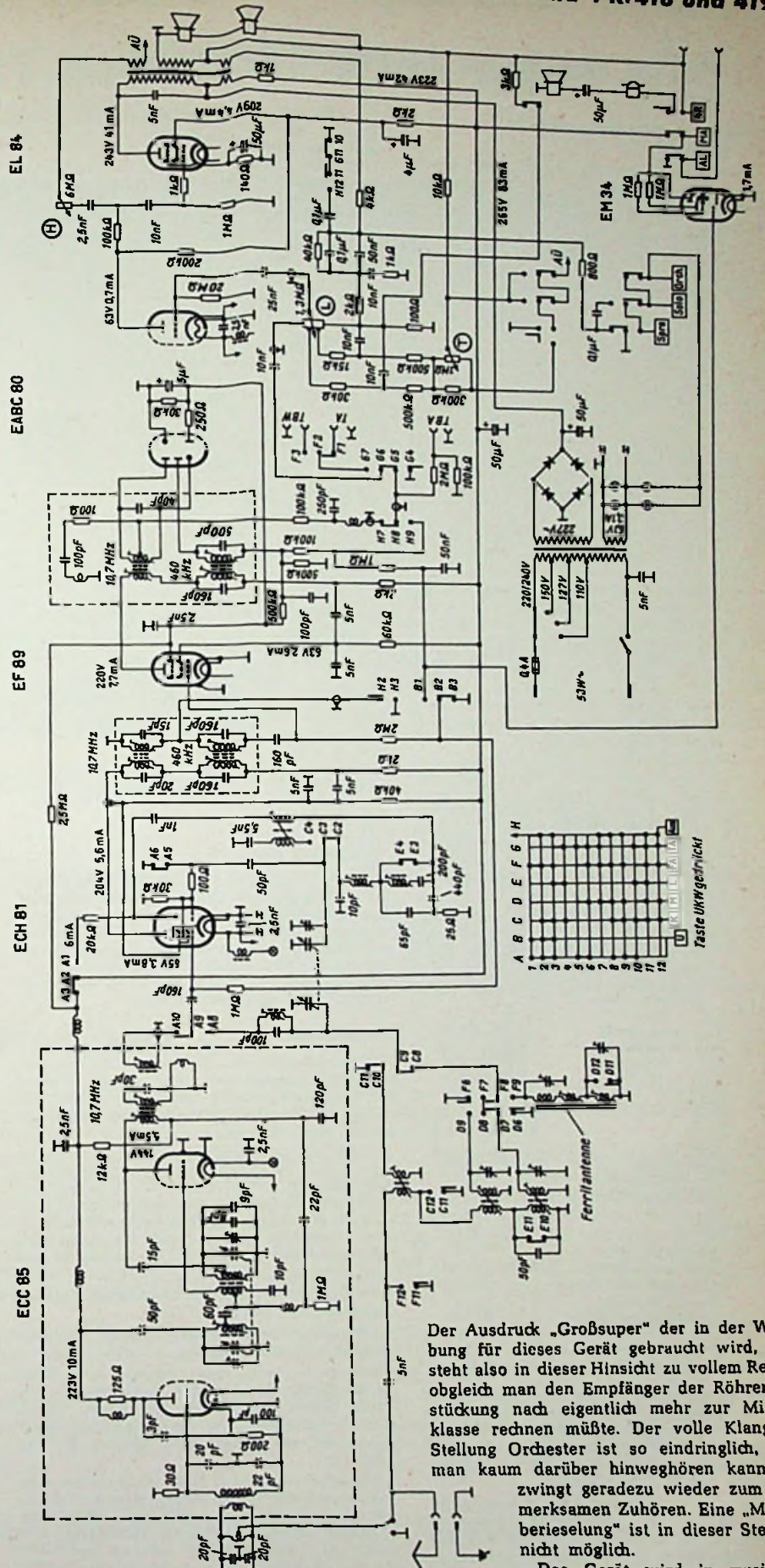

Der Ausdruck „Großsuper“ der in der Werbung für dieses Gerät gebraucht wird, besteht also in dieser Hinsicht zu vollem Recht, obgleich man den Empfänger der Röhrenbestückung nach eigentlich mehr zur Mittelklasse rechnen müßte. Der volle Klang in Stellung Orchester ist so eindringlich, daß man kaum darüber hinweghören kann. Er zwingt geradezu wieder zum aufmerksamen Zuhören. Eine „Musikerbesielung“ ist in dieser Stellung nicht möglich.

Klangreinheit aus einer einzigen EL 84 und einem relativ kleinen Tischempfängergehäuse herausgeholt wurde, so daß man meint, eine viel größere Hi-Fi-Anlage vor sich zu haben.

Das Gerät wird in zwei Gehäuseformen geliefert, die wir unseren Lesern bereits in der FUNKSCHAU 1956, Heft 13, Seite 538/39 vorstellten. Die Ausführung M (modern) entspricht dem Typ 418.



## 16. Einzelheiten des magnetischen Feldes

### Feldichte und Spannungsgefälle im homogenen Feld

Ein homogenes Feld ist ein Feld, das an jeder Stelle gleiche Richtung und gleiche Dichte aufweist. Stellen wir ein homogenes Feld durch Feldlinien dar, so verlaufen alle diese Linien einander in gleichen Abständen parallel.

Das magnetische Feld, das sich in dem Zwischenraum zwischen den beiden Eisenplatten von Bild 2 in Heft 17, Seite 738, ausbildet, ist in dem dargestellten Bereich homogen. Erst außerhalb, also an den Rändern der Platten und erst recht in einiger Entfernung von diesen Rändern haben wir es mit inhomogenen Feldteilen zu tun. Diese blieben in Bild 2 in Heft 17 außer acht.

Das Bild 1 zeigt das zwischen den beiden Platten auftretende homogene Feld im vergrößerten Maßstab. Wir wollen annehmen, die für den Zwischenraum geltende magnetische Spannung sei mit 500 AW gegeben, während der Zwischenraum zwischen den Platten 2 cm betrage. Demgemäß haben wir es dort mit einem Spannungsgefälle von 250 AW/cm zu tun. Dieses Spannungsgefälle hat überall den gleichen Wert. Die Mitte des Zwischenraums weist gegen jede der beiden Platten (mit verschiedenen Vorzeichen) 250 AW als magnetische Spannung auf. Die Mittelebene ist somit eine Fläche gleicher magnetischer Spannung. Sie steht in Bild 1 senkrecht zur Zeichenebene und erscheint deshalb dort als Linie. Das Bild 1 enthält zwei weitere solche Linien. Der Abstand zwischen je zwei Linien gleicher magnetischer Spannung entspricht hier einem Viertel der zwischen den Platten vorhandenen Gesamtspannung. Die Oberflächen der zwei Platten sind gleichfalls als Flächen gleicher magnetischer Spannung zu betrachten.

Wie die Strömung senkrecht zu Flächen gleicher Spannung fließt, und wie die Richtung des elektrischen Feldes überall senkrecht auf einer jeden Fläche gleicher Spannung steht, so ist auch hier das Feld stets senkrecht zu den Flächen gleicher Spannung gerichtet. Die Linien, die in Bild 1 die Flächen gleicher Spannung (Aequipotentialflächen) darstellen und die deshalb Linien gleicher Spannung (Aequipotentiallinien) genannt werden, überkreuzen die Feldlinien senkrecht. Dies gilt auch für parallele Ebene aber im übrigen inhomogene Feldteile. Bild 2 veranschaulicht das.

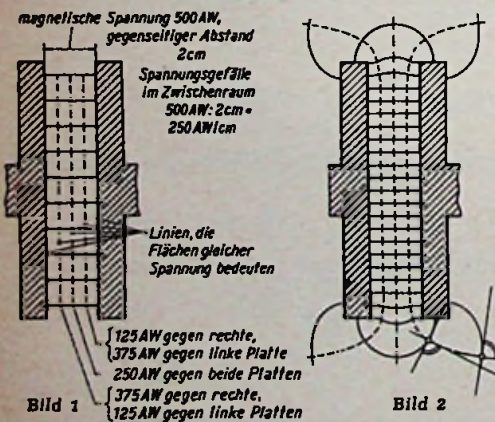

### Spannungsgefälle, Stromdichte und Leitfähigkeit

Wieder kehren wir zum elektrischen Strom zurück. Bei ihm spielt das elektrische Spannungsgefälle die Rolle, die dem magnetischen Spannungsgefälle im Magnetfeld zukommt, während die Stromdichte in Vergleich mit der magnetischen Felddichte gesetzt werden kann.

Teilen wir die Stromdichte durch das elektrische Spannungsgefälle, so bekommen wir daraus die Leitfähigkeit des Materials, in dem die Strömung auftritt. Für Metalle ist es üblich, das Spannungsgefälle auf 1 m und die Stromdichte auf 1 mm<sup>2</sup> zu beziehen. Für schlechte Leiter verwendet man aber auch in bezug auf die elektrische Strömung als Einheit des Spannungsgefälles V/cm und als Einheit der Stromdichte A/cm<sup>2</sup>. Hiermit ergibt sich

die Leitfähigkeit für einen Würfel von 1 cm Seitenlänge, also für eine Länge von 1 cm und einen Querschnitt von 1 cm<sup>2</sup>.

Beim Feld können wir natürlich ebenfalls die Dichte durch das Spannungsgefälle teilen. Was da herauskommt, ließe sich als magnetische Leitfähigkeit bezeichnen. Nun ist zwar das Verhältnis zwischen Felddichte und Spannungsgefälle ein – im Sinne einer Leitfähigkeit – sehr häufig gebrauchter Wert. Man nennt dieses Verhältnis jedoch meist nicht magnetische Leitfähigkeit sondern „Permeabilität“.

### Permeabilität im Vakuum und in Luft

Zum Vakuum gehört ein feststehendes Verhältnis zwischen Magnetfelddichte und magnetischem Spannungsgefälle, also eine konstante Permeabilität. Die Permeabilitäten für Luft und – wie wir später schon werden – auch für sehr viele anderen Stoffe sind mit einer für die Praxis genügenden Genauigkeit gleich der Permeabilität des Vakuums. Hierfür gilt: Felddichte in Gauß = 1,25 · magnetisches Spannungsgefälle in AW/cm. Die Zahl 1,25 stimmt nicht ganz genau. Für den, der es wissen möchte, sei bemerkt, daß es sich dabei um 4/10 handelt. Weit wichtiger ist, daß 1,25 hier keine reine Zahl bedeutet. In der letzten Gleichung haben wir es auf der einen Seite mit Gauß zu tun. Auf der anderen Seite stehen AW/cm. Das muß irgendwie in Ordnung kommen. Die Gleichung stimmt nur, wenn der Zahl 1,25 als Einheit das Verhältnis Gauß : (AW/cm) zugeordnet wird. Diese Einheit versteht sich im übrigen von selbst, da die Permeabilität nichts anderes ist als das Verhältnis der Felddichte zum Spannungsgefälle und die Felddichte in Gauß sowie das Spannungsgefälle in AW/cm gemessen werden.

Die Permeabilität des Vakuums beträgt demgemäß 1,25 Gauß/(AW/cm). Es sei schon hier bemerkt, daß man diese Permeabilität als „absolute Permeabilität“ bezeichnet.

### Permeabilität allgemein

Nicht nur für Vakuum und für die Luft, sondern für jeden Stoff wird die Permeabilität dargestellt durch das Verhältnis der Magnetfelddichte zum Spannungsgefälle. Der Wert der Permeabilität weicht dabei unter Umständen sehr stark von 1,25 ab. Die Einheit der Permeabilität ist aber – ausgedrückt in den Maßen, die wir jetzt kennen – stets gegeben mit Gauß/(AW/cm).

### Fachausdrücke

Amperewindung je cm: Einheit des magnetischen Spannungsgefälles. Diese Einheit (AW/cm) gilt für das magnetische Spannungsgefälle so, wie die Einheit V/cm für das elektrische Spannungsgefälle verwendet wird.

Dichte des Magnetfeldes: Auf die Flächeneinheit (1 cm<sup>2</sup>) bezogener Wert des Magnetfeldes. Die Flächeneinheit steht dabei senkrecht zur Feldrichtung. Sie gehört also zu einer Fläche gleicher magnetischer Spannung. Eine übliche Einheit der Magnetfelddichte ist das Gauß. An Stelle eines Gauß verwendet man bei gleicher Bedeutung auch eine Feldlinie je cm<sup>2</sup>.

Feldlinie je cm<sup>2</sup>: Maß für die Magnetfelddichte, gleichbedeutend mit einem Gauß.

Gauß: Maß für die Magnetfelddichte, gleichbedeutend mit einer Feldlinie je cm<sup>2</sup>.

Homogenes Feld: Feld, das an jeder Stelle gleiche Richtung und gleiche Dichte hat. In der Praxis rechnet man zu den homogenen Feldern vielfach auch Felder, die durchweg gleiche Dichte aber nicht an jedem Punkt gleiche Richtung haben.

Magnetische Feldlinie: Linie, die an jedem ihrer Punkte so verläuft, wie es der dortigen Richtung des Magnetfeldes entspricht, also Mittel zum bildlichen Darstellen von Magnetfeldern. Der Begriff der Feldlinie dient auch als Maßeinheit für das Magnetfeld. Eine Feldlinie wird hierbei einem Maxwell gleichgesetzt.

Magnetische Leitfähigkeit: Größe, die für das Magnetfeld dieselbe Rolle spielt wie die elektrische Leitfähigkeit für den elektrischen Strom

oder wie die Dielektrizitätskonstante für das elektrische Feld. Die magnetische Leitfähigkeit ist gegeben als Verhältnis der Felddichte zum Spannungsgefälle. Statt „magnetische Leitfähigkeit“ sagt man meist „Permeabilität“.

Magnetischer Kreis: Anordnung mit vollständigem, also in sich geschlossenem Magnetfeld. Das magnetische Kreis enthält magnetische Widerstände. In ihm ist eine magnetische Spannung vorhanden, die das Feld des Kreises verursacht. Der magnetische Kreis spielt im Rahmen des Magnetfeldes dieselbe Rolle, die dem Stromkreis für den elektrischen Strom zukommt.

Magnetisches Spannungsgefälle: Auf die Flächeneinheit des Feldes bezogene magnetische Spannung. Die Einheit des magnetischen Spannungsgefälles ist die Amperewindung je cm.

Maxwell: Einheit des Magnetfeldwertes. An Stelle eines Maxwells benutzt man – bei gleicher Bedeutung – als Einheit des Magnetfeldwertes auch eine Feldlinie.

Wert des Magnetfeldes: Wert für das Magnetfeld, entsprechend dem Wert des Stromes (der „Stromstärke“) für den elektrischen Strom. Stelle man sich das Magnetfeld in Form von Feldlinien vor, so ist der Wert des Feldes durch die Gesamtzahl der Feldlinien gegeben.

Das große Gebiet der Funk- und Fernstechnik, der Elektronik und der Randgebiete wächst von Jahr zu Jahr weiter ins Ungeheuerliche. Um die Vielzahl der Vorgänge verstehen zu können, ist es notwendig, daß jeder, der in diesen Gebieten arbeitet, die elektrischen Grundlagen sicher beherrscht. Diese elektrischen Grundlagen müssen jedoch von der allgemeinen Darstellung der Starkstromtechnik abweichen und auf die Radiotechnik zugeschnitten sein. So entstand dieses Buch im Unterricht der Landesfachklassen der Radiomechaniker in Stuttgart. Besitzt ein Radiotechniker solide Grundlagenkenntnisse, so zeigt die Erfahrung, daß er dann in der Lage ist, in die vielen guten Fachbücher leicht einzudringen. Die meist kurz gefaßten Grundlagen der weiterführenden Bücher können immer als Wiederholung dienen.

## INGENIEUR KURT LEUCHT

### Die elektrischen Grundlagen der Radiotechnik

Taschen-Lehrbuch für Fachunterricht und Selbststudium. 256 Seiten mit 159 Bildern, 142 Merksätzen und 310 Erkenntnisfragen.

In biegsamem Ganzleinen-Taschenband mit Schutzumschlag 6.80 DM, oder kartoniert als Band 81/83 a der Radio-Praktiker-Bücherei zum Preise von 5.60 DM.

Das vorliegende Buch soll insbesondere dem Radiomechanikerlehrling im Berufsschulunterricht und bei der Arbeit helfen. Vielleicht kann dieses Buch auch bei manchem Praktiker mit viel Erfahrung Lücken im Wissen schließen und eventuell die Vorbereitung auf Prüfungen erleichtern. Weiterhin können diese Grundlagen den Amateuren helfen, die Wirkungsweise der Teile, mit denen sie umgehen, zu verstehen. Hierdurch haben sie die Möglichkeit, ihre technischen Erfolge sicherer und zielbewußter zu erringen.

Durch alle Buch- und viele Fachhandlungen Bestellungen auch an den Verlag

FRANZIS-VERLAG · MÜNCHEN





# HEWLETT-PACKARD COMPANY

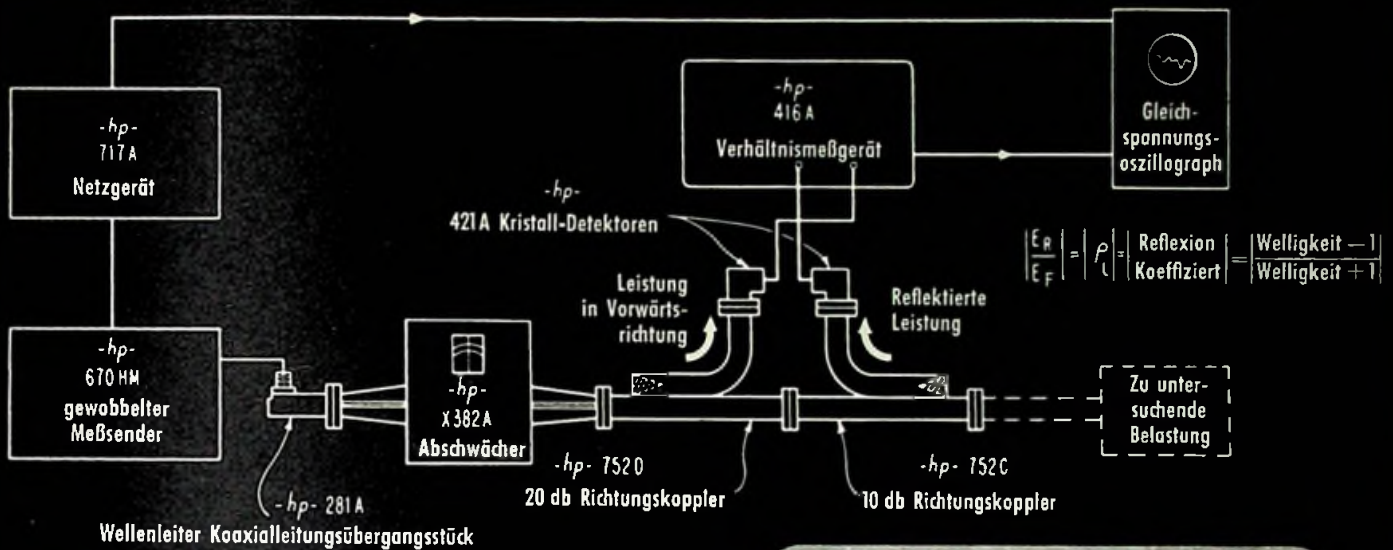

## Reflektometer-Anordnung

Die gewobbelte Hochfrequenzspannung wird von einem Meß-Sender geliefert. Richtungskoppler liefern die Leistung für die Vorwärtsrichtung und die Rückwärtsrichtung. Die beide Koppler abschließenden Wellenleiter, Detektorköpfe, demodulieren die Leistung und liefern ein 1000-Hertz-Signal an ein das Verhältnis beider Leistungen anzeigendes Meßgerät. Durch einen Oszillografen wird ununterbrochen der jeweilige Reflexionskoeffizient innerhalb des gewobbelten Frequenzbereichs sichtbar gemacht.

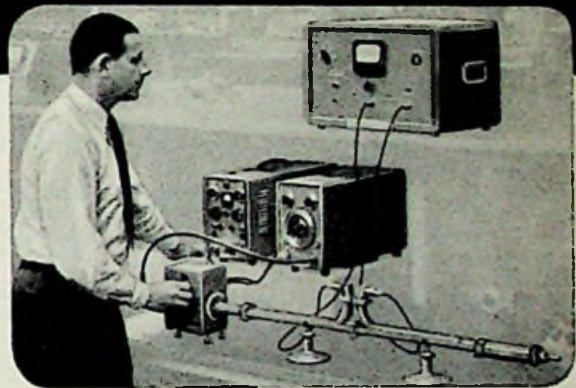

## Reflektometer-Meßplatz

Für schnelle und genaue Impedanzmessung in einem weiten Mikrowellenbereich mißt man sofort Welligkeit (SWR) oder Reflexionskoeffizient. Ununterbrochene Anzeige innerhalb des gewobbelten Frequenzbereichs durch einen Oszillografen. Keine mühsamen Meßreihen mehr. Unabhängig von Amplituden-Schwankungen. Anlagen für Frequenzen von 2600 bis 10 000 MHz.

Diese schnelle, genaue und zweckmäßige neue Reflektometer-Anordnung erspart Stunden mühseliger Entwicklungsarbeit bei Impedanzmessungen auf dem Mikrowellengebiet. Sie liefert unmittelbare und direkte Meßwerte für den Reflexionskoeffizienten oder die Welligkeit, sie erspart Einzelmessungen der Leistungen in Vorwärtsrichtung und Rückwärtsrichtung und macht Korrekturen infolge von Amplitudenänderungen überflüssig. Fortlaufende Überwachung durch einen Oszillografen oder einen Schreiber ist vorgesehen, die Anlage kann leicht auch von ungeschultem Personal bedient werden. In der Anlage sind folgende neue hp-Geräte enthalten:

hp 416 A Verhältnismeßgerät, kombiniert automatisch Signale in Vorwärts- und Rückwärtsrichtung und zeigt direkt deren Verhältnis an, wahlweise ist ein Ausgang für einen Oszillografen oder einen Schreiber vorgesehen. Unabhängig von Amplitudenschwankungen. Preis ab Werk \$ 450.—.

hp 670 gewobelter Meß-Sender, 3 Ausführungsformen, die den Bereich von 2600 bis 10 000 MHz bestreichen. Abstimbar von Hand oder mit Motorantrieb, um jedes Frequenzband mit einer Geschwindigkeit wobbeln zu können, die eine gute Wiedergabe durch einen Oszillografen gewährleistet. \$ 1100.— bis \$ 1175.—.

hp 717 A Klystron-Netzgerät, besonders entwickelt zur Stromversorgung des hp 670 gewobelten Meß-Senders. Preis ab Werk \$ 375.—.

hp 752 Richtungskoppler, Viellochkoppler, die eine Richtungscharakteristik von besser als 40 db und einen sehr genauen Kopplungsfaktor besitzen. Die ausgekoppelten Signale werden mit dem hp 421 A Kristalldetektor und dem hp 485 Detektorkopf empfangen. Preise ab Werk \$ 100.— bis \$ 375.—.

**Vertretung für Deutschland: HENLEY & CO. INC., NEW YORK**



**ALLEINVERTRIEB: SCHNEIDER, HENLEY & CO. G. M. B. H.**

München 59 · Groß-Nabas-Straße 11 · Telefon: 46277 · Telegramm: Elektradimex



## Zusätzliche Unterdrückung der Störstrahlung

Neuere Rundfunkgeräte entsprechen im allgemeinen den Empfehlungen der Bundespost bezüglich der Unterdrückung von Störstrahlungen. Trotzdem kann es vorkommen, daß in einzelnen Fällen oder bei bestimmten Frequenzen der Fernsehempfang gestört wird.

Falls nicht bereits vorhanden, empfiehlt es sich, in solchen Fällen nach Bild 1 eine Absorptionsleitung parallel zu den UKW-Antennenklemmen einzubauen<sup>1)</sup>. Sie besteht aus drei parallel geführten Drähten bestimmter Länge. Diese Drähte sind aus gewöhnlichem isolierten Schaltdraht hergestellt. Sie werden nebeneinander auf eine Hart-



Bild 1. UKW-Eingangskreis mit Absorptionskreis zur Unterdrückung der zweiten Harmonischen des Oszillators



Rechts: Bild 2. Mechanische Ausführung der Oberwellen-Kurzschlußleitung. Die aus Hartpapier 1,5...2 mm bestehende Platte wird neben den UKW-Antennenbuchsen vertikal auf das Chassis montiert. Die unteren Anschlußenden von 20 mm Länge dürfen nicht verlängert, sondern müssen unmittelbar an die Dipolbuchsen angelötet werden. Drahtlängen:  $l = 220$  mm einschließlich Anschlußenden, Schaltdraht =  $0,5$  mm  $\phi$  Cu, kunststoffisoliert

papierplatte nach Bild 2 aufgewickelt. Mit den dort angegebenen Abmessungen ist die Leitung auf die Oberwelle des UKW-Oszillators abgestimmt. Zwei Drähte dieser Leitung werden an die Dipolbuchsen angelötet. Der dritte Draht wird mit einem Massepunkt in unmittelbarer Nähe der Dipolbuchse verbunden. Durch diese als Saugkreis wirkende Leitung werden die etwa noch bis zu den Antennenklemmen vordringenden Oberwellen des Oszillators kurzgeschlossen und am Abstrahlen verhindert.

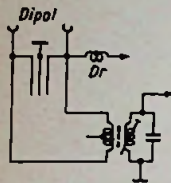
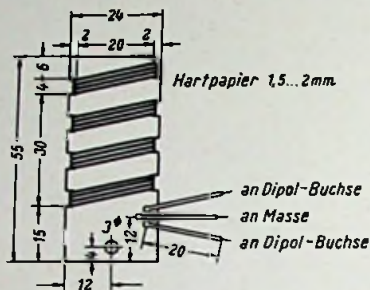
Falls bisher die Mitte der UKW-Antennenspule an Erde führte, ist diese Verbindung abzutrennen. Soll der Dipol weiterhin als AM-Antenne dienen, dann ist eine Dipolleitung über eine UKW-Drossel mit der AM-Antennenbuchse zu verbinden.

## Untersuchung von Phasenumkehrstufen

Zur richtigen Steuerung von Gegentakt-Endstufen müssen Phasenumkehrstufen zwei niederfrequente Spannungen gleicher Höhe, aber entgegengesetzter Phasenlage liefern. Zur Untersuchung dieser Voraussetzungen müßten die Höhe jeder der beiden Steuerspannungen gegen das Chassis und ihre Phasenlage untereinander gemessen werden. Dazu gehört ein erheblicher Aufwand an Meßeinrichtungen, der sich bei der Seltenheit solcher Untersuchungen in der Reparaturwerkstatt nicht lohnt.

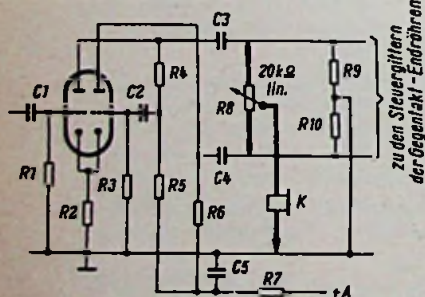

Verhältnismäßig einfach kann man sich ein Bild vom Arbeiten einer Phasenumkehrstufe machen, wenn man mit einer Anordnung aus einem linearen Potentiometer (R 8) und einem Kopfhörer (K) nach dem beigegebenen Schaltbild vorgeht. Durch Drehen

Schaltung zur Untersuchung von Phasenumkehrstufen

<sup>1)</sup> Hierzu vergleiche man den Aufsatz „Lecherleitungen unterdrücken Störstrahlungen bei UKW-Superhets“ in der FUNKSCHAU 1953, Heft 5, Seite 88, sowie die Ausführungen über Hochfrequenzleitungen in der FUNKSCHAU 1954, Heft 15, Seite 332.

des Potentiometers findet man einen Punkt auf der Schleifbahn, an dem ein auf den Verstärker gegebener Ton im Kopfhörer mit minimaler Lautstärke zu hören ist; das ist der Punkt, an dem sich beide Spannungen infolge ihrer entgegengesetzten Phasenlage gegenseitig aufheben. Haben beide Spannungen gleiche Größe, so fällt dieser Punkt mit der elektrischen Mitte der Schleifbahn zusammen; die Phasenumkehrstufe ist in Ordnung. Ist zuvor die elektrische Mitte der Schleifbahn durch Messung mit dem Ohmmeter ermittelt worden, so kann man an der Stellung des Potentiometer-Drehknopfes ablesen, welche der beiden Spannungen größer ist als die andere, welches der beiden Triodensysteme also mehr verstärkt als das andere.

Im Falle des vorliegenden Beispiels kann ein solcher Fehler verhältnismäßig einfach behoben werden. Durch Änderung der Größe des Widerstandes R 5 kann immer gleiche Höhe der beiden Spannungen erzielt werden. Gegebenenfalls ist es zweckmäßig, die Widerstände R 4 und R 5 durch ein Potentiometer zu ersetzen, dessen Widerstand gleich der Summe der Widerstände von R 4 und R 5 ist; dann wird C 2 an den Abgriff des Potentiometers angeschlossen. Der Schleifer von R 8 auf die Mitte eingestellt und durch Abhören im Kopfhörer das eingebaute Potentiometer einreguliert. Bei der vielfach verwendeten Phasenumkehrschaltung, bei der je eine der Steuerspannungen an der Kathode und an der Anode einer Triode mit großem Katodenwiderstand abgenommen wird, muß die Größe des Katoden- oder des Anodenkreiswiderstandes geändert werden.

## Runde Lötösenleisten

Als sehr zweckmäßig haben sich die im Bild dargestellten runden Lötösenleisten beim Aufbau von Geräten erwiesen. Bei den heute üblichen kleinen Röhrenfassungen lassen sich damit Widerstände, Kondensatoren und kleine Drosselspulen auf kürzestem Wege an die Röhrenzuführungen anschließen und rüttelsicher befestigen. Damit wird eine in die Länge gezogene Verdrahtung vermieden.

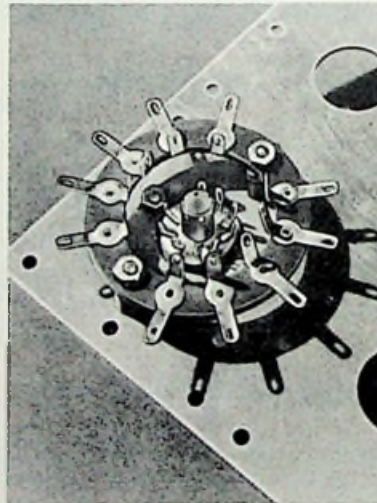

Selbstgefertigte ringförmige Lötösenleiste für Röhrenfassungen

Die Lötleisten kann man leicht selbst herstellen, indem man mit einem Kreisschneider die Ringe aus 2...3 mm starkem Hartpapier ausreißt. Vorher werden mit Zirkel und Reißnadel (keinen Bleistift benutzen) die Löcher für die Lötösen bzw. Befestigungsschrauben angerissen. Das fertige Bauteil wird mit kleinen Abstandsrollchen, etwa 6...8 mm vom Chassisblech entfernt, montiert.

Herbert Lütken

## Reparatur von Druckstastenkappen

Ausgebrochene Tastenkappen von Druckstastensätzen lassen sich oft noch mit Hilfe eines sauberen LötKolbens reparieren, indem man die ausgeplatzen Stücke unter Wärmeeinfluß gewissermaßen zusammenschweißt. Anschließend wird die Reparaturstelle glattgefeilt und mit feinem Schmirgelpapier nachpoliert. Durch Überreiben mit einem ölgetränkten Lappen wird dann der letzte Schliff gegeben.

Franz Drexler

Auch der befragte Funk-Doktor

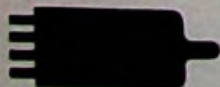

schreibt gerne Lorenz-Röhren vor.

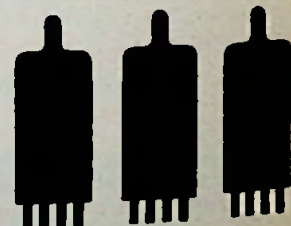



# Fernseh-Service

## Helligkeits-Unterschiede

Ein Fernsehempfänger wurde mit der Begründung in Reparatur gegeben, daß bei normaler Einstellung das Bild unten die richtige Helligkeit hatte, aber nach oben ständig dunkler wurde, so daß der obere Rand ganz schwarz war. Nach einigen Messungen ergab sich, daß der Fehler im Kippteil und zwar in der Bildablenkung liegen



Bild 1. Schaltungsteil mit dem schadhafte 50-nF-Kondensator



Bild 2. a = falscher Verlauf der Spannung am Wehneltzylinder; b = richtiger Verlauf, nur die Auslastimpulse dürfen eine negative Spannung ergeben

müsse. Dieser Teil der Schaltung wurde dann eingehend durchgemessen. Beim Oszillografieren wurde festgestellt, daß der Bildauslastimpuls vor und hinter dem 50-nF-Kondensator in Bild 1 die gleiche Form hatte, wie sie in Bild 2a dargestellt ist.

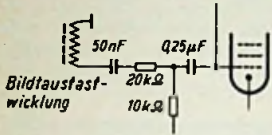
Beim Durchmessen des Kondensators ergab sich, daß er einen Schluß hatte und so die nach Bild 2b nötige Verformung des Impulses durch das RC-Glied nicht zustande kam. Der Impuls nach Bild 2a lag also am Gitter 1 der Bildröhre und ergab am Bildanfang eine negative Spannung, die bis zum Ende der Bildablenkung gleichmäßig abnahm. Nach dem Einbau eines neuen Kondensators arbeitete das Gerät wieder einwandfrei.

Kurt Leverkus

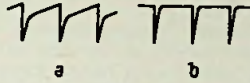
## Vorsicht bei Bildablenkstufen mit der Röhre ECL 80

In älteren Empfängern mit 36-cm-Bildröhre wurde meist als kombinierte Bildoszillator- und Endstufe die Röhre ECL 80 verwendet. Mit Einführung der 43- bzw. 53-cm-Röhren traten an deren Stelle in der Endstufe Röhren höherer Leistung, wie z. B. PL 82, PCL 81 und PCL 82, um den höheren Strombedarf in den Ablenkspulen decken zu können. Trotzdem findet man in einigen älteren Geräten auch weiterhin die ECL 80, die nunmehr jedoch bis an die äußerste Grenze ihrer zulässigen Belastung betrieben werden mußte.

Bei diesen Geräten, die naturgemäß öfter als andere mit defekter oder verbrauchter ECL 80 zur Reparatur kommen, ist auf einige Punkte zu achten, um die neue Röhre möglichst zu schonen und ihr eine große Lebensdauer zu sichern.

1. Die Bildamplitude sollte bei richtiger Netzspannung nur ganz knapp über die Bildschirmgrenzen eingestellt werden.

2. Ist zur Linearisierung ein regelbarer Katodenwiderstand vorgesehen, so ist dieser, besonders wenn ein weiterer Linearitätsregler im Gegenkopplungsweig vorhanden ist, so einzustellen, daß ein möglichst großer wirksamer Widerstand in der Katodenleitung verbleibt. Der Katodenwiderstand verändert hauptsächlich die Linearität im oberen Bildmittelfeld. Dabei entsprechen zusammengedrückte Konturen am oberen Bildrand einem vergrößerten Katodenwiderstand und umgekehrt. Die Einstellung soll so erfolgen, daß der „Bildkopf“ eher etwas zu kurz als zu lang ist.

Es kommt vor, daß Geräte zur Reparatur gebracht werden, bei denen sich die Bildlinearität im Laufe der Zeit allmählich oder sprunghaft verschlechterte. Manchmal ist es möglich, durch die eingebauten Linearitätsregler, wenn die Schleifer der Potentiometer dabei auch fast am Anschlag liegen, das Bild wieder „hinzukriegen“. Ein solches Vorgehen soll jedoch unbedingt vermieden werden, da es hierbei leicht vorkommen kann, daß die Röhre überlastet wird. Es sind zunächst alle in Frage kommenden Bauteile einschließlich der ECL 80 genau zu prüfen bzw. ihre elektrischen Werte sind zu messen. Häufig stellt sich hierbei ein 10 MΩ-Widerstand in der Gegenkopplung zwischen Anode und G1 der Endröhre als fehlerhaft heraus. Die Erfahrung zeigt, daß man diesen am besten durch zwei Widerstände zu 5 MΩ/0,5 W ersetzt. Die Schichten werden bei diesen hochohmigen Widerständen so dünn, daß bei den hohen Impulsspitzen an dieser Stelle die Schicht leicht verbrennt bzw. Überschläge zwischen den Windungen vorkommen.

Eine fehlerhafte oder verbrauchte Röhre ECL 80 ist auch öfters die Ursache folgender Fehler: Bildamplitude zu klein (beim Aufregeln schlechte Linearität), schlechte Linearität besonders in der oberen Bildhälfte, Spannungsüberschläge in der Röhre. Tritt letzterer Fehler auf, sollte auch die RC-Kombination parallel zur Primärseite des Bild-Ausgangsübertragers überprüft werden.

Ein an sich naheliegender Ersatz der ECL 80 bei den eingangs erwähnten Geräten durch die stärkere PCL 81 scheidet in den meisten Fällen aus, da dann auch der Ausgangsübertrager gewechselt werden müßte.

Hermann Lünzmann



## BREITBAND-ENTSTÖRER

für die  
FUNKENTSTÖRUNG  
nach VDE 0875,  
einschließlich UKW-  
und FERNSEH-  
Frequenzbereiche

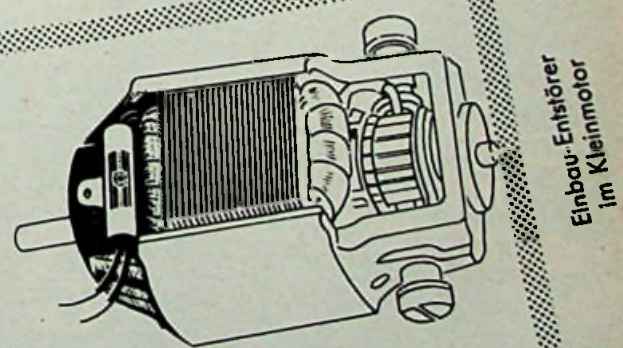
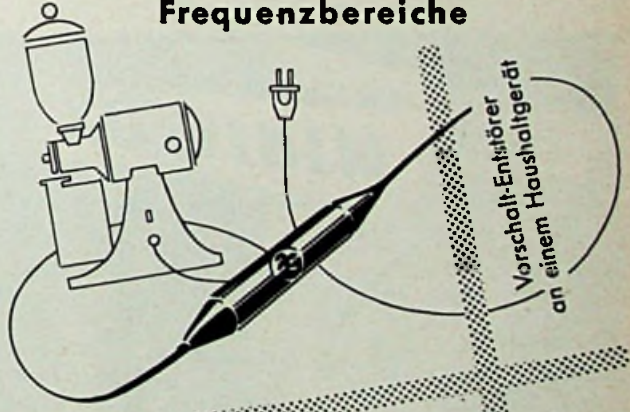

**HYDRAWERK**  
AKTIENGESELLSCHAFT  
BERLIN N 20

Zur Deutschen Industrie-Ausstellung Berlin, Halle I/West, Stand 26



**Direktor Hubert Engels gestorben**

In Direktor Dr. Hubert Engels, der am 27. August 66 Jahre alt starb, verlor die deutsche Rundfunkwirtschaft eine ihrer markantesten Persönlichkeiten. Rund 25 Jahre wirkte Dr. Engels an exponierter Stelle, von 1939 bis 1955 als Vorstandsmitglied der Telefunken-Gesellschaft.

Aus der AEG kam Engels 1930 zur Exportabteilung von Telefunken. Er leitete dort den Aufbau der Auslandsvertretungen in vielen Ländern Europas und in Obersee. Von der Vertretung Telefunkens für Osteuropa und Prag aus übernahm Dr. Engels 1933 die Leitung des gesamten Rundfunk-, Elektro- und Röhrengeschäftes. Er war in den Jahren des deutschen Wiederaufbaus einer der führenden Köpfe in der Rundfunkindustrie und im Verbandswesen.

In den letzten Jahren seiner Tätigkeit bei Telefunken widmete sich Dr. Engels dem Wiederaufbau der ausländischen Absatzverbindungen und damit einer Arbeit, die er auch im Ruhestand während des letzten Jahres fortsetzte. Durch seine ruhige, gütige, weise Art und seine vielseitigen Erfahrungen hat sich Engels im In- und Ausland viele gute Freunde erworben.

In Potsdam verstarben wenige Stunden hintereinander zwei Pioniere der Funktechnik, beide im 79. Lebensjahr: Ing. Erich Brauns, seit dem 1. 1. 1925 bei Telefunken und als Senderingenieur führend am Aufbau der Großstationen, u. a. in China, beteiligt gewesen – und der allen älteren Funkpraktikern bekannte Obering. Otto Nalrz. Seit 1903 arbeitete er als Assistent von Prof. Slaby im Hause Telefunken und übernahm 1925 die Schriftleitung der Telefunken-Zeitung. Er hatte sie bis zum 2. Weltkrieg inne, nur unterbrochen durch eine vorübergehende Tätigkeit als Herausgeber der Zeitschrift „Die Sendung“.

Im Royal Technical College in Glasgow (Schottland) wurde vom englischen Generalpostmeister Hill eine Gedenkplakette für den ehemaligen Studenten des Colleges und späteren Fernseh-pioniers John Logie Baird enthüllt. Er war maßgeblich an der Schaffung fundamentaler technischer Einrichtungen für das Fernsehen, darunter in Farben, in den Jahren 1923 bis 1936 beteiligt. Baird starb vor zehn Jahren, am 14. Juni 1946.

Die Internationale Radlowissenschaftliche Union in Brüssel berief Dr. Karl Rawer, Leiter der deutschen Ionosphärenstation Neuenhaus bei Freiburg, in den Ausschuss für Internationale Echolotung (World Wide Sounding Committee). Dort wird er zusammen mit fünf anderen prominenten Wissenschaftlern aus den USA, der UdSSR, Australien, Japan und Großbritannien die ionosphärischen Arbeiten während des geophysikalischen Jahres 1957/58 steuern.

Vor einigen Wochen besuchte M. J. Kelly, Präsident der weltbekannten Bell Telephone Laboratories, New York, die Bundesrepublik. Er hatte in Darmstadt Gespräche mit Staatssekretär Prof. Dr. Dr. Gladenbeck, dem Präsidenten des FTZ, Dr.-Ing. Herz, und dem Rektor der TH Darmstadt, Prof. Dr.-Ing. Küpfmüller. In den Bell-Laboratorien wurden bekanntlich 1948 die grundlegenden Arbeiten durchgeführt, die zur Schaffung des Transistors führten.

Zum neuen Direktor des Internationalen beratenden Komitees für Nachrichtentechnik (CCIR) wurde auf der am 13. September in Warschau beendeten Tagung Dr. Ernst Metzler, Chef des Radiodienstes der schweizerischen Post- und Telegrafverwaltung, gewählt.

Dipl.-Ing. Joachim Grambow, technischer Leiter der Schaub-Apparatebau, Abt. der C. Lorenz AG, Pforzheim, erhielt in Würdigung seiner Verdienste und der Verantwortung in seinem Arbeitsbereich Prokura. – Ebenfalls Prokura im Hause C. Lorenz AG wurde dem Leiter der Vertriebsabteilung für Rundfunkzubehör und Röhren, Dipl.-Ing. Ernst Hoene, erteilt.

Helmut Wittschewski (vgl. FUNKSCHAU 1956, Heft 3, Seite 120), Leiter der Geschäftsstelle Hamburg der Telefunken GmbH, und Karl Warus, Leiter der Telefunken-Geschäftsstelle Frankfurt, sind seit 25 Jahren in diesen Positionen tätig.

Dr. Gustav Wagner, bisher Vorstand der Werksstoffprüferel der Robert Bosch GmbH, wurde zum technischen Geschäftsführer der Deutschen Elektronik GmbH, Berlin, ernannt.

**Aus der Industrie**

100 000 Nordmende-Fernseh-Empfänger. In den ersten Julitagen verließ das 100 000. Nordmende-Fernsehgerät die Fertigung. Wenn man die statistische Zahl von 100 000 den 485 000 Empfängern gegenüberstellt, die laut offizieller Angabe der Bundespost am 1. 7. d. J. im Bundesgebiet und in West-Berlin angemeldet waren, so ersieht man daraus den großen Marktanteil und die Anerkennung, die diese Geräte in Käuferkreisen gefunden haben.

83 % Exportsteigerung bei Nordmende. Die Norddeutsche Mende-Rundfunk-GmbH konnte ihren Export in der Zeit vom 1. 1. bis 31. 5. 1956 gegenüber dem gleichen Zeitraum des Vorjahres um 83 % erhöhen. Bis heute stehen 102 Länder auf der Bezieherliste. Rundfunkempfänger und Musiktraktoren hatten bisher den größten Ausfuhranteil; in letzter Zeit nimmt jedoch auch der Export von Fernsehgeräten an Umfang zu.

500 000 Lorenz-Phonomotoren. Im Monat Juli dieses Jahres lief der 500 000. Plattenspielerantrieb für drei Geschwindigkeiten im Landshuter Zweigwerk der C. Lorenz AG vom Band. Die meisten dieser Antriebe gingen nach Obersee.

Magisches Band anstelle des Magischen Auges. Die C. Lorenz AG entwickelte eine Anzeigeröhre, deren anzeigende oder messende Leuchtfilamente sich nicht winkelförmig wie beim Magischen Auge aufeinander zubewegen, sondern linear als scharf abgegrenzte Leuchtbänder. Es ist also leicht, diese Anzeigeröhre einer in bestimmten Werten gezeichneten Skala zu unterlegen, um so ein bequem ablesbares Maßgerät zu erhalten.

Wega-Radio GmbH im Handelsregister eingetragen. Die Württembergische Radio-Gesellschaft mbH, die seit 1924 unter dieser Firmenbezeichnung im Handelsregister eingetragen war, hat ihren Namen offiziell in „Wega-Radio GmbH“ ändern lassen, da der Betrieb allgemein in der Branche unter diesem Namen bekannt geworden ist.

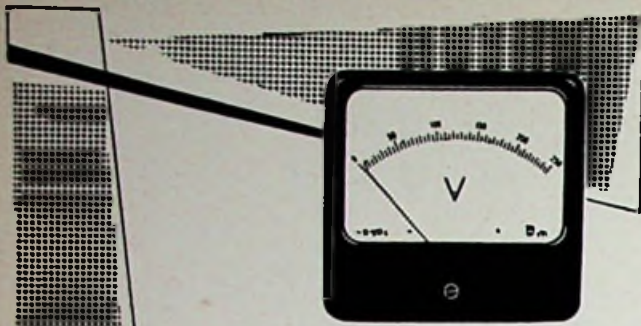

Man sieht es von außen nicht, ob ein elektrisches Meßinstrument einwandfrei arbeitet. Die Sorgfalt unserer Fertigung und Kontrolle gibt Ihnen aber eine Garantie für einwandfreie Funktion der Instrumente, selbst bei außergewöhnlichen Betriebsbedingungen.

Wir erwarten gerne Ihre Anfrage mit Angabe der genauen Verwendungsart.



**WEIGAND**  
ERLANGEN/BAYERN

**MINIFLUX**

MAGNETKÖPFE

KLEINSTE ABMESSUNGEN  
HOHE PRÄZISION  
ALTERUNGS- UND KLIMAFEST

LABORATORIUM FÜR MAGNETTontechnik  
DIPL.-ING. BRUNO WOELKE · MÜNCHEN · 2



# METROFUNK NEUHEITEN

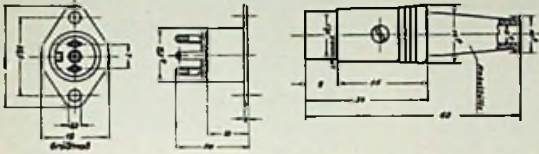

## ZWERGSTECKER u. DIODENBUCHSEN



Alle Metallteile aus Messing vern., Kontaktteile stark versilbert  
Stecker mit Gummitülle für Kabelanschluß bis 5 mm Ø

Best.-Nr.	Polzahl	1 Satz kpl. DM
3311	2 + Erde	2,40
3312	3 + Erde	2,60
3313	4 + Erde	2,80
3314	5 + Erde	3,-

Preisliste gratis



Sofort lieferbar durch  
**METROFUNK G.m.b.H.**  
Berlin W 35 (amerik. Sektor)  
Potsdamer Straße 130 - Tel.: 24 38 44

# Telematt

## HIGH-FIDELITY VERSTÄRKER

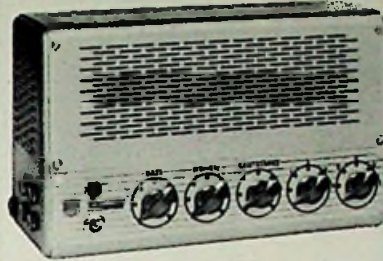

Verlangen Sie unsere ausführlichen Prospekte über

- V-111 12 Watt DM 398.—
- V-120 17 Watt DM 398.—
- V-333 40 Watt DM 595.—

**TELEWATT** Hi-Fi-Verstärker sind zu einem Qualitätsbegriff im In- und Ausland geworden. Der **TELEWATT V-120** ist mit nachstehenden Daten auf dem deutschen Markt ohne Konkurrenz:

- Spitzenleistung 17 Watt / Klirrgrad bei 10 Watt nur 0,5 Prozent
- Intermodulation bei 10 Watt nur 2 Prozent
- Frequenzumfang 10 Hz — 100 kHz ( $\pm 0,3$  dB von 20 Hz — 20 kHz)
- Umschaltbarer Schneidkennlinien-Entzerrer mit 5 Stufen
- Baß- und Höhenregler je ca.  $\pm 20$  db
- Magn. Tonabnehmer ohne Vorverstärker direkt anschließbar
- Eingänge für Schallplatte, Tonband, Radio oder Mikrofon
- GM-Kopplung mit variablem Dämpfungsfaktor

Lieferung nur über den Fachhandel



## KLEIN & HUMMEL

ELEKTRONISCHE MESS- UND PRÜFGERÄTE

STUTT GART · KÜNIGSTRASSE 41

## Kristalloden- Technik

1. Ergänzungslieferung zur 2. Auflage des gleichnamigen Werkes, ersch. September 1958

Dr.-Ing. R. ROST  
H. M. ERNST

Die letzten Fortschritte der Halbleiter-Techn. Der HF-Transistor als spezielles Thema. Ausführliche Daten der neuesten Transistoren, Tetroden und Dioden. Interessante Schaltungen.

DIN A 5, IV, ca. 90 Seiten, 81 Abbildungen  
Originalpr.: geb. DM 12,80; geh. DM 9,80  
Vorzugepr.: geb. DM 9,80; geh. DM 7,40

Der Vorzugspreis gilt nur bei Abgabe der ersten Bestellkarte, die in der zweiten Auflage der „Kristalloden-Technik“ für diesen Zweck vorgesehen ist!

Verlag von  
**WILHELM ERNST & SOHN**  
Berlin-Wilmersdorf, Hohenzollernd. 169



## VOLLMER MAGNETTONGERÄTE

VOLLMER-Magnettonlaufwerk-Chassis MTG 9 CH, für 19-38-76 cm/sec. Bandgeschwindigkeit. 1000 m Bandteller, Synchromotor, schneller Vorlauf. Mit und ohne Köpfe kurzfristig lieferbar.

**EBERHARD VOLLMER · PLOCHINGEN AM NECKAR**



schneller  
schreiben

*Olympia*

leichter  
schreiben



besser  
schreiben

besser  
schreiben



leichter  
rechnen



schneller  
rechnen

*Olympia*



Alle Röhren mit 6 Monaten  
Garantie

DURCH  
ZOLLENKUNNG  
WEITERE  
PREISERMÄSSIGUNGEN



Seit 10 Jahren  
viele  
zufriedene  
Kunden

ELEKTRONEN-RÖHREN-VERTRIEB · IMPORT · EXPORT

**EUGEN QUECK**

INGENIEURBÜRO  
NURNBERG · HALLERSTRASSE 5  
TELEFON 31383

Bitte fordern Sie Preisliste an!



**UKW-BAUSTEINE**

aus neuest. Industriefertig., abgesch., abgeglichen,  
anschlußfertig (f. Neubau, Reparatur, Modernisierg.):

- Eingangs- und Mischstell** (einschl. 1 ZF-Filter),  
2 abgestimmte Kreise, kompl. mit ECC 85. **23.40**
  - Radiodetekt.-Baust.** (AM + FM), mit **EABC 80**  
u. sämtl. Schaltelementen (8 Kond., 7 Widerst.) **17.60**
  - ZF-Kombifilter AM/FM (25x40x53) ..... **3.50**
  - ZF-Filter 468 kHz mit regelb. Bandbreite ..... **1.90**
  - Hi-Fi-Breitbandlautsprecher**, mit Hochtonkonus:  
250 Ø, 10 Watt, 30-16.000 Hz, 10 000 Gauß, 5 Ω. **26.90**
  - 210 Ø, 6 Watt, 40-16.000 Hz, 10 000 Gauß, 5 Ω. **23.—**
  - Oval-Lautsprecher** 6 Watt, 180x260 mm .. **14.50**  
8 Watt, 210x320 mm .. **19.80**
  - Drehspulnstr.** 0,4 mA, 63 Ø ..... **9.80**  
desgl. 5 mA oder 50 mA ..... **9.50**
  - Siemens-Diode RL 131 **1.20**, Diodenpaar RL 232 **2.40**
  - Phono-Antrieb** 3 tou. Mot. m. Drehzahl-Umschalt.  
und Plattenteiler, moderne Ausführ., kompl. .. **25.—**
  - Tonarm dazu, Krist.-Tonkopf m. Doppelsaphir **22.—**
- Röhren und Elkos bis 50 % unter Listenpreisen

**RADIO SUHR** Liste 56/2 kostenlos  
HAMELN, Osterstr.36



Isolierschlauchfabrik  
**BERLIN NW 87**  
Huttenstraße 41/44

Gewebe- u. gewebelose  
**Isolierschläuche**  
für die Elektro-, Radio-  
und Motorenindustrie

SEIT 30 JAHREN



Uniformer für  
*Radio und Kräftverstärker*  
SPEZ. F. WERBEWAGEN  
FORDERN SIE PROSPEKTE

ING. ERICH + FRED ENGEL

WE SUPPLY

**U.S.A. CATALOGUES**

OF PRODUCTS SIMILAR TO YOURS...  
FROM U.S.A. COUNTERPART FIRMS

YOU tell us what products and catalogues you are  
Interested in - we obtain and send them to you  
You receive from 50 to 200 catalogues per year  
also price lists, sample products, sales bulletins, etc.  
Free descriptive bulletin sent on request.

ESTABLISHED 30 YEARS

**CONTINUOUS CATALOGUES SERVICE**

DEPT. GE-65, 684 BROADWAY  
NEW YORK 12, N.Y., U.S.A.

We have a few choice territories open for representa-  
tion



*Saphirzylinder*  
**MIKROSKOP**

Passend für alle Pic-up-Systeme. Eingebaute  
Vergleichsspitze u. Beleuchtung. DM 52.- br.,  
uneinbehrlich für Hi-Fi-Wiedergabe u. Kunden-  
dienst. Hersteller:

Ed. Wunderlich, Ansbach, Oberhäuserstraße 88



**Standard-  
Röhrevoltmeter**

23,3 MΩ Eingangswider-  
stand. 13 Meßbereiche bis  
1000 V = und bis 350 V ~  
MF und HF. Mit Tastkopf  
DM 169.50. Auch Hochvolt-  
meßkopf 25 kV lieferbar.  
Prospekt anfordern.

**Max FUNKE K.G.**  
Fabrik für Röhrenmeßgeräte  
Adenau/Eifel

**Lautsprecher-  
Reparaturen**

In 3 Tagen  
gut und billig



SENDEN / Jllter

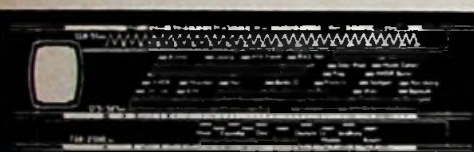

Neue Skalen für alle Geräte

**BERGMANN-SKALEN**

BERLIN-SW 29, GNEISENAUSTR. 41, TELEFON 663364



Höchste Wirkliche  
Güte, dadurch  
maximale Leistung

**INGENIEUR GERT LIBBERS**

WALLAU/LAHN

Kreis Biedenkopf · Fernruf Biedenkopf 964



**MENTOR**

Feintriebe und -Meßgeräte-Skalen  
f. Industrie u. Amateure in Präzisionsausföhrg.

Ing. Dr. Paul Mozar  
Fabrik für Feinmechanik  
DUSSELDORF, Postfach 6085

**Archiv  
Halbleiter-  
Technik**

Photo-Kopien

Tausende technischer Daten, Transistoren,  
Dioden Photo-Transistoren, Photo-Dioden,  
Schaltungen, Anwendungen, In- und Ausland

Verlag von WILHELM ERNST & SOHN  
Berlin - Wilmersdorf, Hohenzollerndamm 169  
Elektrotechnische Abteilung

**CTR-ELEKTRONIK-MESSINSTRUMENTE**



**UFP 2**

120x85x35 mm  
Meßbereiche:  
0-10/50/250/500/  
2500 V. = u. ~  
0-0,5/50/500 mA  
0-10 KΩhm/  
1MΩhm

Widerstandsmessungen mit  
2 Batterien 1,5 V.  
Dämpfungsmessung:  
-20 bis +22 db. und +5 bis +36 db.  
Eigenverbrauch: 1000 Ohm/V.  
Meßgenauigkeit: ± 4%  
Brutto **54.-**  
Leder-Etui **6.-**



**ULP 6**

132x95x43 mm  
Meßbereiche:  
0-6/12/60/300/1200 V.  
= u. ~  
(300 µA 2000 Ohm/V.)  
0-300 µA/3 mA/300  
mA = 0-10 KΩhm/  
1 MΩhm

Widerstandsmessungen  
mit 2 Batterien 1,5 V.  
Dämpfungsmessung: -20 bis +17 db.  
Kapazität: 0,01 µF-25 pf.  
Eigenverbrauch: 2000 Ohm/V.  
Meßgenauigkeit: ± 2%  
Brutto **69.50**  
Leder-Etui **7.-**



**UF 290**

175x110x72 mm  
Meßbereiche:  
0-10/50/250/500/0-250 µA  
0-2,5/25/250 mA 5000 V. =  
u. ~ 0-2,5/25/250 mA =  
0-2/20/200 KΩhm  
0-2 MΩhm

Wider-  
standsmessungen mit 2 Batterien 1,5 V.  
Dämpfungsmessung:  
-20 bis +5 db. -10 bis +20 db.  
Eigenverbrauch:  
2000 Ohm/V.  
Meßgenauigkeit: ± 1%  
Brutto **99.50**



**UL 30**

146x94x56 mm  
Meßbereiche:  
0-10/50/250/500/1000  
V. = u. ~ 0-250 µA  
0-2,5/25/500 mA =  
0-10/100 KΩhm 0-1/10  
MΩhm

Wider-  
standsmessungen mit 2 Batterien 1,5 V.  
und 1 Batterie 22,5 V.  
Dämpfungsmessung:  
-20 bis +22 db. +20 bis +36 db.  
Eigenverbrauch: = 4000 Ohm/V ~  
2000 Ohm/V. Meßgenauigkeit: ± 1%  
Brutto **110.-**  
Leder-Etui **8.-**

2 Meßschnüre im Preis einbegriffen

Lieferung durch den Fachhandel  
Ausführl. Prospekte und Bezugsquellenachweis:

**CTR-ELEKTRONIK** Nürnberg, Petzoltstr. 10, Ruf 61779



## EMCO-UNIMAT

die in aller Welt bewährte  
Universalwerkzeugmaschine  
für Bastler und Gewerbe

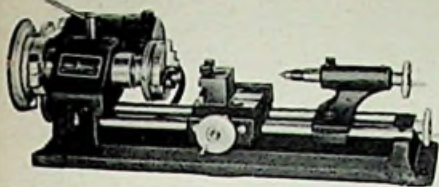

Zum DREHEN · BOHREN · FRÄSEN  
SCHLEIFEN · SÄGEN · POLIEREN  
GEWINDESCHNEIDEN U. A. M.

Erhältlich im Fachhandel  
Günstige Teilzahlung

Vertrieb in:

Osterreich: MAYER & CO, Hallein / Salzburg

Deutschland: EMCO-VERTRIEBSGES. m. b. H.  
Bad Reichenhall, Kammerbotenstraße 3

Schweiz: OETIKER-BARME A. G.  
Horgen / Zh. Oberdorfstraße 21

Belgien: MACBEL S. P. R. L.,  
Brüssel, 42 Place Louis Morlichar

Dänemark: BURMESTER, CLEM & CO.  
Kopenhagen-Charlottenlund  
Jaegersborg Allee 19

## TRANSFORMATOREN

Serien- und Einzelanfertigung  
aller Arten  
Neuwicklungen in drei Tagen



**Herbert v. Kaufmann**  
Hamburg - Wandsbek 1  
Rüterstraße 83

**R13** der tausendfach bewährte UKW-  
Einbausuper mit EC 92 / EF 93 / EF 93  
2 Germ.-Dioden, Rattodet. DM 49.50  
für Allstrom DM 55.—

**R17** Vorstufen-UKW-Super,  
9 Kreise, 4 Röhren-Stufen  
ECC85/EF93/EF93/2 Germ.-Dioden  
20 x 7 x 4 cm, rauscharm auch in un-  
günst. Lage, leicht. Einb. DM 59.50  
für Allstrom DM 65.—  
6 Mon. Gar., portofr. per Nachn. durch



aus PVC  
hohe Isierfähigkeit  
schmiegsam, raumsparend  
zum Kennzeichnen: farbig  
**BEIERSDORF · HAMBURG**

## Gleichrichter- Elemente

und komplette Geräte  
liefert

**H. Kunz K. G.**  
Gleichrichterbau  
Berlin-Charlottenburg 4  
Giesebrechtstraße 10

## Elektromeister

mit Rundfunk- u. Fern-  
sehkenntn. od. Doppel-  
meister gesucht in Dau-  
erstellung in südl. bad.  
Schwarzwald. Bewerbun-  
gen mit Lichtbild,  
Zeugnisabschr. und Gehaltsanspr. unter Ziffer  
Nr. 6350 Ran Funkschau

Suche für sofort ehrlichen, tüchtigen

## Rundfunk- und Fernsehtechniker

der an selbständiges Arbeiten gewöhnt ist.

Angebote zu richten an:

Radio-Schöller · Funk- und Fernsehberater  
Villingen / Schwarzw. · Niederstraße 42 · Tel. 25 33

Suchen jede Menge Restposten  
36-cm-Fernsehgeräte gegen Barzahlung.

TELEVID-ELECTRONIC OHG.

Albert Badewitz · Ing. Heinz Ellerkmann · Heidelberg

NEUHEIT!  
Verkaufs-Statistik-  
Bücher  
Muster gratis

**RADIO-VERLAG  
EGON FRENZEL KG**  
Postfach 354  
Gelsenkirchen

Tüchtiger

## RUNDFUNK-TECHNIKER

In Dauerstellung zu sofort oder später gesucht.

Musik- und Photohaus

**Heinz Sträter**

BAD OLDESLOE / Holst., Mühlenstr. 8, Tel. 28 10

**IND.-MOTOREN**  
220 V  $\frac{1}{2}$  PS, 25.- DM  
10 St. à 19.85 DM

**RELAIS TRLS**  
54a 55a 57a 42c 43a 44a  
höchstempfdl. ab 7 DM

PRÜFHOF  
(13 b) Unterneukirchen

## Radoröhren

für Bastler u. Amateure  
liefert preisgünstig

**J. MEIER**  
Röhrenversand  
Hamburg-Altona 3,  
Schillplatz 11243  
Liste kostenlos!

## KONTAKTSCHWIERIGKEITEN?



Alle Praktiker der Hochfrequenz-  
technik  
**UKW-Technik**  
**Fernsehtechnik**  
**Fernmeldetechnik**  
**Meßtechnik**  
kennen die Schwierigkeiten der  
mangelhaften Kontaktgabe an  
Vielfachschaltern.  
**CRAMOLIN** hilft Ihnen

Cramolin beseitigt unzulässige Übergangswider-  
stände und Wackelkontakte. Cramolin verhindert  
Oxydation, erhöht die Betriebssicherheit Ihrer Ge-  
räte. **CRAMOLIN** ist garantiert unschädlich, weil  
es frei von Säuren, Alkalien und Schwefel ist; wirk-  
sam bis -35°C. **CRAMOLIN** wird zu folgenden  
Preisen u. Packungen geliefert: 1000-ccm-Flasche  
zu DM 24.—, 500-ccm-Flasche zu DM 13.—, 250-ccm-  
Flasche zu DM 7.50, 100-ccm-Flasche zu DM 3.50,  
(e einschl. Glasflasche, sofort lieferbar, ab Werk  
Mühlacker. Rechnungsbeträge unter DM 20.— wer-  
den nachgenommen. (3% Skonto).

**R. SCHÄFER & CO · Chemische Fabrik**  
(14 a) MÜHLACKER 2 · POSTFACH 44

Metallgehäuse  
in Serien- und Sonder-  
anfertigung

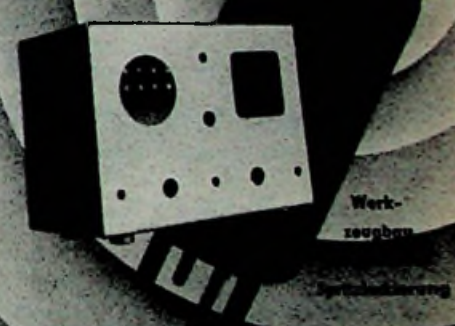

**APPARATE UND GERÄTEBAU** K. H. LEDER K. G.  
DUSSELDORF · JULIHERSTR. 1 · RUF: 7 63 46 und 44 27 26

## Akku-Ladegerät

anschlußfertig für 2-4-6V Ladestrom  
bis 1,2 Amp. für Kofferempfänger  
Motorrad und Auto, zum Preise von  
DMW 42.— brutto lieferbar.

**KUNZ KG. Abt. Gleichrichterbau**  
Berlin-Charlottenburg 4, Giesebrechtstr. 10

Magnetbandsulen, Wickelkerne  
Adapter für alle Antriebsarten  
Kassetten zur staubfreien Aufbewahrung  
der Tonbänder

**Carl Schneider**

ROHRBACH-DARMSTADT 2



**OSZILLOMETER OSM 5.** Das einzigart. Meßgerät  
f. d. Funkpraktiker. Prüfgenerator, Tongenerator,  
Messung v. Strom, Spannung, Widerstand, Kapa-  
zität, Induktivität, Resonanzfrequenz u. a. **DM 478.—**  
Vertr. f. W-Berlin, Schlesw.-Holstein, Niedersachs.:  
**Radio-Fett, Berlin-Charlottenburg 5, Kaiserdamm 6**  
für die übrige Bundesrepublik:  
**Otto Gruener, Winterbach bei Stuttgart, mit Filialen**  
in Stuttgart, Essen, Nürnberg, Regensburg  
**ELGE GmbH, Wien XIII, Hauptstraße 22, Österreich**

# Fernkurs »Antennentechnik«

Bitte fordern Sie Prospekt F an

**ANTON KATHREIN · ROSENHEIM (OBB.)** Älteste Spezialfabrik für Antennen und Blitzschutzapparate

KATHREIN



**BECKMAN INSTRUMENTS GMBH**  
MÜNCHEN-PUCHHEIM, GROBENZELLERSTR. 13  
sucht

für interessante Aufgaben an elektronischen Meßgeräten mehrere

**TECHNIKER**

(Elektromechaniker, Radiomechaniker)

**INGENIEURE HTL**

zu günstigen Bedingungen.

Schriftliche Bewerbungen mit Lebenslauf, Zeugnisabschriften und Lichtbild sind an obstehende Adresse einzureichen.

**Junger Ingenieur (HTL)**

Fachrichtung Hochfrequenz, für Service und Beratung (Deutschland) von elektronischen Meßgeräten für Radioaktivität von mittlerer Firma im Rheinland gesucht.

Schriftliche Bewerbungen mit ausführlichen Unterlagen und Gehaltswünschen erbeten unter 436

REKLAME-KONTOR MEINARDUS - Köln-Müngersdorf - Militärringstr. 26

Wir suchen fähigen

**Elektro-Ingenieur**

für interessante Entwicklungstätigkeit auf dem HF- und NF-Gebiet

sowie tüchtigen

**Kundendienst-Ingenieur**

Angebote mit den üblichen Bewerbungsunterlagen an

**Wilhelm Harting**

Werk für Elektrotechnik und Mechanik  
Espelkamp-Mittwald/Westfalen

**GRUNDIG**

**Europas größte Rundfunk- und der Welt größte Tonbandgeräte-Fabrik**

**Viele interessante Aufgaben warten auf Ihre Lösung**

Wir suchen hierzu noch einige

- **Rundfunk- und Fernsehtechniker** mit möglichst praktischer Erfahrung in der Rundfunk-, Fernseh-, Tonband- oder Meßgerätfertigung.
- **Bei Eignung erfolgt Ausbildung für vielseitige Tätigkeit im Ausland.**

**Wollen Sie unser Mitarbeiter werden und für uns ins Ausland gehen?**

**GRUNDIG**

Radio-Werke G.m.b.H.  
FORTH/Bayern

Wir erbitten Ihre ausführliche Bewerbung mit handschriftlich. Lebenslauf, Lichtbild, Zeugnisabschriften, Gehaltswünschen und frühestem Eintrittstermin an unsere Personalabteilung.

**Radio-Fernsehverkäufer**  
flotter Mitarbeiter mit guten Branchenkenntnissen bei bester Bezahlung von führendem Fachgeschäft baldmöglichst gesucht. Bewerbungen mit allen Unterlagen und Lichtbild an Ing.

**GOITSCHALK**

Rheydt - Am Markt

Radio-Großhandlung am Bodensee sucht

**Rundfunkmechaniker**

Bewerbungen mit Lichtbild und Lohnforderungen erbeten unter Nr. 6938 A

23 jähriger

**Schweizer-Radiomonteur**

sucht zum 1. Okt. ev. später einen passenden Arbeitsplatz in der Schweiz.

Offerten erbet. unter Chiffre 6339 H

**TECHNIKER**

m. mehrj. Erfahrung. In Entw., Konstr. u. Fertigg., z. Zt. in ungenügl. Stellg. in bek. Untern. d. Elektronik sucht neuen Wirkungskreis. Geb. wird: Einsatz, Initiative u. Verantw.-Bewußtsein, Ges. wird: Interess. u. verantwortungsvolle Aufgabe. Zuschr. erb. w. Nr. 6340 T

**Jüngerer Rundfunk-Mechaniker**

In allen Arbeiten der Rundfunk- u. Fernsiedeltechnik vertraut und an selbständiges Arbeiten gewöhnt, bei guter Bezahlung zum sofortigen Eintritt in Dauerstellung gesucht. Schriftliche Bewerbungen mit allen Unterlagen an

Radiozentrale SCHOLZ & SCHNEIDER, Schwäb. Gmünd  
Schmiedgasse 7

**Radio-Techniker**

Zum baldmöglichsten Eintritt suchen wir Jüngerer für Reparaturen und Bau von Kleinst-Verstärkern, Röhren- u. Transistoren-Basis. Für aufgeweckten, zuverlässigen Bewerber angenehme, entwicklungsgef. Dauerstellung.

Phonak-Hörgeräte-Fabrik Sapper & Co., Stuttgart  
Neue Brücke 6 · Telefon 93156

**KLEIN-ANZEIGEN**

Anzeigen für die FUNKSCHAU sind ausschließlich an den FRANZIS-VERLAG, (13b) München 2, Luisenstraße 17, einzusenden. Die Kosten der Anzeige werden nach Erhalt der Vorlage angefordert. Den Text einer Anzeige erbitten wir in Maschinenschrift oder Druckschrift. Der Preis einer Druckzeile, die etwa 25 Buchstaben bzw. Zeichen einschließt. Zwischenräume enthält, beträgt DM 2.-. Für Zifferanzeigen ist eine zusätzliche Gebühr von DM 1.- zu bezahlen.

Zifferanzeigen: Wenn nicht anders angegeben, lautet die Anschrift für Zifferbriefe: FRANZIS-VERLAG (13b) München 2, Luisenstraße 17.

**STELLENGESUCHE UND -ANGEBOTE**

Wer bietet Ausbildung a. Rundf.-Mechaniker? NW-Deutschland. mögl. Nähe Bremen (30 J., Abit., Vorkenntn., Berufswechsel). Angeb. unt. Nr. 6348 G

Radio-Fernseh-Meister, 29 Jahre, sucht Stellung im Mittelrheingebiet. Angebote unt. Nr. 6344 W

Rundfunkmechan. (Werkstättl.) mit 10jähr. Praxis sucht im Raum Südbaden Kundendienstübernahme a. d. Gebiet der Rundf.-u. Phonotechn., Musikautomaten, Elektromedizin usw. Eigener Wagen vorh. Angeb. unt. 6347 L

Reiseingenieur, Spez. für Elektronik, seriöse Persönlichkeit, sucht neuen Wirkungskr. Ang.u. 6349 W

Rundf.-Techniker, 30jähr., 3 Sem. HTL, sucht aufbaufähige Dauerstellung in Handwerk oder Industrie (mögl. Süddeutschland). Angeb. unt. Nr. 6351 K erb.

**VERKAUFE**

2 Trichterlautspr. (Druckkammern), engl. Riese je DM 150.-

2 Ständer hierzu, verstellbar, mit Erdbohrer je DM 50.-

1 Mischpulvertärk. 40 W (amerik.) m. 2 mischb. Eing. DM 200.-

1 Endstufe 100 W DM 300.-

2 Lautspr.-Säulen à 20 W (5 Systeme) DM 100.-

1 Lautspr.-Säule à 15 W (5 Systeme) DM 85.-

1 Tischmikrophon Ronette m. Ständer u. Schwanenhals DM 60.-

J. Sturm, Goddelau/Hosens, Hauptstraße 58

Patent-Röhrenprüfer W 16 fast neu, DM 150.-, zu verk. Kleinsorge, Lüdenscheid, Knapper Str. 42

1 Ferrophon III C 3, 1 Kondensatormikroph. U 47 M (System Neumann), Stativ und Anschl.-Kabel usw., 1 15-Watt-Mischverstärker (Labor), 1 Mikroph.-Vorverstärker (Labor), alles neuwertig. Evtl. Tausch. Erich Kruse, (24b) Winne-mark, Kreis Eckernförde

Fernseh - Radio - Elektrogeräte. Röhren - Teile - Waschmaschinen, Öfen - Elektro - Gasherde. Wiederverkäuf. verlang. unseren 16seitigen Katalog. Heinze, Rundfunkgroßhandlg., Coburg, Fach 507

Industriebetrieb sucht

**tüchtige Rundfunkmechaniker**

Erforderlich ist: Selbständiges Arbeiten in der Reparaturtechnik. Bei Einarbeitung gut bezahlte Dauerstellung.

Ausführliche Zuschriften mit handgeschriebenen Lebenslauf und Lichtbild erbeten unter Nr. 6341 B

Hochwert. Übertragungsanlage m. Zuhörör preis. Angeb. unt. Nr. 6337

Wohrm.-Kurbelmast 9,9 für DM 150.- zu verka. Radio-Spießl, Straußbü Burggasse 6.

SX 28, 550 kHz...43 MHz 6 Ber. in gut. Zustand. Netzbetrieb 220 V ~ r sämtl. Untorl. gegen C bot zu verkaufen. Angeb. unter Nr. 6342 H

Gelegenheiten! Foto-Film-Kameras, Projektoren, Ferngläs., Tonfilme, Schneidgeräte usw. Sehr günstig. STUDIOLA, Ffm

Gelegenheit! Radio-Elektro-Geschäft, Ostwestf. 10 000 Einwohner, Umsat. ca. 75-90 000 DM, Bark. pital ca. 8000.- DM u. forderlich. 3 Zimmerwohnung mit Bad vorhanden. Angeb. u. Block 58, Mf. chen, Dachauer Str. 1

**SUCHE**

24-V-Mot. GW/20.150 W dto. Traf., Gleichr., Haupt. telef., Kleinlader, Haus. Angeb. unt. Nr. 6343

Rundfunk- und Spezialröhren aller Art in großen und kleinen Posten werden laufend angekauft. Dr. Hans Bürklin, München 15, Schillerstr. 1. Telefon 5 03 40

Röhren aller Art kaufgeg. Kasse Röhr.-MÜLLER Frankfurt/M., Kaufung. Straße 24

Labor-Meßgeräte usw. kft. lfd. Charlottenburg. Motoren, Berlin W 35

Radio-Röhren, Spezialröhren, Senderöhren gekauft. Kasse zu kauf. gesucht. NEUMOLLER, München. Lenbachstraße 2

Nf-Meßplatz mit Neumann-Schreiber usw. Müller-Ernst, Hamburg. Wandsbek, Mariusweg

**VERSCHIEDENES**

Suche: gebr. RC-Meßbrücke (z. B. Philscope). Biete: gebr. Tauchmikrofon MD 4/Lab. W. Angeb. unt. Nr. 6346 E

1 R & S Kep. Meßger. KRH, 1 Selbstind. Meßger. LRH, 1 Meß-u. Präsender 0,1...10 MHz, so wie viele Labor- u. Werkstatt-Meßinstr. verkauft oder tauscht gegen Labor- oder Contax m. Zubeh. (Wertausgleich). F. Dietrich, Frankfurt a. M. Schweizerstraße 14



## IHR WISSEN = IHR KAPITAL!

Radio- und Fernsehfachleute werden immer dringender gesucht:

Unsere seit Jahren bestens bewährten

### RADIO- UND FERNSEH-FERNKURSE

mit Abschlußbestätigung, Aufgabenkorrektur und Betreuung verhelfen Ihnen zum sicheren Vorwärtsschreiten im Beruf. Getrennte Kurse für Anfänger und Fortgeschrittene sowie Radio-Praktikum und Sonderlehrbriefe.

Ausführliche Prospekte kostenlos.

### Fernunterricht für Radiotechnik

Ing. HEINZ RICHTER

GÜNTERING, POST HECHENDORF, PILSENSEE/OBB.

Radio-Röhren zu sehr günstigen Preisen aus

**JAPAN** eingetroffen.

Fordern Sie bitte unsere Preisliste an.

INTRACO G.m.b.H., München, Landwehrstr. 3, Tel. 55461, Fernschr. 052/3310

# HOLZINGER



AWB Universal-Plattenspieler!

Neuestes Modell 1956

3 Geschwindigkeiten 33-45-78 U.



**NUR DM 39.85**

#### Technische Daten:

Wechselstrom 50 Hz 110/220 V · Doppel Kristall - Saphir - System · Umschaltbar · Auflagedruck 8 gr · Verstellbare Plattenführung für alle internationalen Platten.

Maße des Chassis: 300 x 230 mm · Einbautiefe 50 mm

MÜNCHEN · MARIENPLATZ 21 · FERNSPRECHER 26241-42

für alle,  
die planen,  
bauen  
und  
wohnen.



## Ist guter Empfang Glückssache?

Nein! Jedenfalls nicht in Bauten mit  
ELTRONIK-Antennenanlagen!

Eine ELTRONIK-Antenne ist unauffällig, vermeidet unschöne Leitungsdrähte, versorgt ganze Wohnblöcke und kostet je Teilnehmer nur einen kleinen Bruchteil des Rundfunk- oder Fernsehgerätes. ELTRONIK-Antennen bringen wirklich höchstmögliche, störte empfangsenergie an die Geräte. ELTRONIK-Antennenanlagen stellen das Optimum dessen dar, was heute möglich ist.

Bitte verlangen Sie die  
Hausmittellungen  
„Antennen-Post“ und  
Antennen-Druckschriften.  
Technische  
Beratung auf Wunsch

*Elektronik*

**DEUTSCHE ELEKTRONIK GMBH**

(BISHERIGER NAME: BLAUPUNKT ELEKTRONIK GMBH)

BERLIN-WILMERSDORF UND DARMSTADT



# Ein neues einzigartiges Musikerlebnis

## GRUNDIG

# Hi-Fi-Wunschklang-Serie

mit den  
**3** genialen Neuheiten,  
 auf die der Rundfunkhörer  
 schon lange gewartet hat.



**GRUNDIG**  
**Hi-Fi-Wunschklang-Register**  
 Ein Register, das durch seine unendliche Fülle von Variationen jeden Klangwunsch erfüllt. Mit optischer Anzeige, die das gewählte Klangbild in völlig neuartiger Weise darstellt.

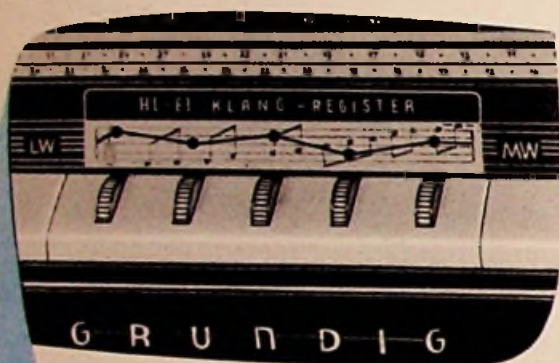

**GRUNDIG Hi-Fi-Raumklang-Strahler**  
 Diese neuartige Lautsprecher-Spezialkombination, die in einem geschmackvollen Gehäuse neben dem Rundfunkgerät aufgestellt wird, löst durch die unvorstellbare Akustik jedes Heim zum Konzertsaal werden.

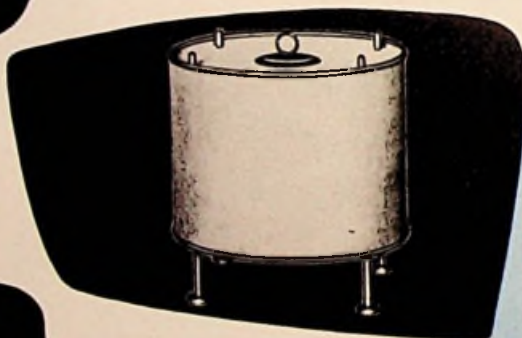

**GRUNDIG Fern-Dirigent**  
 Hiermit ist der Gipfel der Bequemlichkeit erreicht. Vom Sitzplatz aus wird das Gerät ein- und ausgeschaltet. Außerdem werden Lautstärke und Klangfarbe nach Wunsch geregelt.

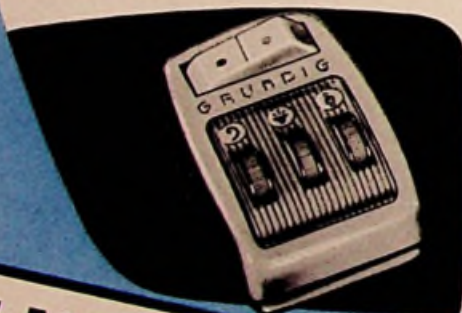

# GRUNDIG

## WERKE

EUROPAS GRÖSSTE RUNDfunkGERÄTE- UND DER WELT GRÖSSTE TONBANDGERÄTE-FABRIK

Sie sollten sich diese GRUNDIG Geräte mit den 3 genialen Neuheiten einmal unverbindlich vorführen lassen. Wir versprechen Ihnen einen besonderen musikalischen Genuß.